

Upute za uporabu Perilica rublja

Navodila za uporabo Pralni stroj

WE170P



Electrolux
PROFESSIONAL

SADRŽAJ

1. INFORMACIJE O SIGURNOSTI.....	3
2. OPIS PROIZVODA.....	8
3. TEHNIČKI PODACI.....	10
4. UPRAVLJAČKA PLOČA.....	11
5. PRIJE PRVE UPOTREBE.....	13
6. PROGRAMI.....	14
7. OPCIJE.....	17
8. POSTAVKE.....	17
9. SVAKODNEVNA UPORABA.....	18
10. SAVJETI.....	22
11. ČIŠĆENJE I ODRŽAVANJE.....	24
12. RJEŠAVANJE PROBLEMA.....	28
13. OTVARANJE VRATA U SLUČAJU NUŽDE.....	31
14. VRIJEDNOS POTROŠNJE.....	31
15. BRIGA ZA OKOLIŠ.....	33

MISLIMO NA VAS

Hvala vam na kupnji Electrolux Professional uređaja. Odabrali ste proizvod koji u sebi uključuje desetljeća profesionalnog iskustva i inovacija. Genijalan i moderan, osmišljen prema vašim potrebama. Dakle, kad god ga koristite, možete biti sigurni znajući kako ćete svaki put postići izvrsne rezultate.

Dobro došli u Electrolux Professional.

Posjetite naše web-mjesto **www.electroluxprofessional.com/mypro/** da:



Dobit ćete savjete o korištenju, rješavanju problema, brošure i informacije o servisu i popravcima:



Registrirajte svoj proizvod za bolju uslugu:



Kupite dodatnu opremu, potrošni materijal i originalne rezervne dijelove za svoj uređaj:

KORISNIČKA SLUŽBA I SERVIS

Uvijek koristite originalne zamjenske dijelove.

Kada kontaktirate naš ovlaštenu servis trebate imati sljedeće podatke: Model, PNC (part number code - brojčana šifra dijela), serijski broj.

Podaci se mogu naći na nazivnoj pločici.

 Upozorenje / oprez - sigurnosne informacije

 Opće informacije i savjeti

 Ekološke informacije

Zadržava se pravo na izmjene.

1. ⚠ INFORMACIJE O SIGURNOSTI

Prije postavljanja i korištenja uređaja, pažljivo pročitajte isporučene upute. Proizvođač nije odgovoran za bilo kakvu ozljedu ili oštećenje koji su rezultat neispravnog postavljanja ili korištenja. Upute uvijek držite na sigurnom i pristupačnom mjestu za buduću upotrebu.

1.1 Sigurnost djece i osjetljivih osoba

- Ovaj uređaj mogu koristiti djeca od 8 godina i starija i osobe smanjenih tjelesnih, osjetljivih ili mentalnih mogućnosti ili osobe koje ne raspolažu iskustvom ili znanjem ako su pod nadzorom osobe odgovorne za njihovu sigurnost i rade po uputama koje se odnose na sigurno korištenje uređaja te razumiju uključene opasnosti.
- Bez stalnog nadzora djeca između 3 i 8 godina i osobe s vrlo visokim i složenim invaliditetom ne bi smjele koristiti ovaj uređaj.
- Bez stalnog nadzora djeca mlađa od 3 godine ne smiju upotrebljavati ovaj uređaj.
- Ne dozvolite djeci da se igraju s uređajem.
- Sva pakiranja držite izvan dohvata djece i odložite ih na odgovarajući način.
- Deterdžente čuvajte izvan dohvata djece.
- Držite djecu i kućne ljubimce podalje od uređaja dok su vrata uređaja otvorena.
- Bez nadzora djeca ne smiju čistiti uređaj i provoditi održavanje koje izvršava korisnik.

1.2 Postavljanje

- Ovaj uređaj namijenjen je isključivo uporabi u domaćinstvu i za komercijalnu uporabu.
- Slijedite upute za postavljanje isporučene s uređajem.
- Skinite pakiranje i transportne vijke.
- Transportne vijke čuvajte na sigurnom mjestu. Ako ćete uređaj u budućnosti premješati, morat ćete ih

ponovno pričvrstiti kako biste blokirali bubanj i spriječili unutarnje oštećivanje.

- Prilikom pomicanja uređaja uvijek budite pažljivi jer je uređaj težak. Uvijek nosite zaštitne rukavice i zatvorenu obuću.
- Ne postavljajte i ne koristite oštećeni uređaj.
- Provjerite da je uređaj stabilan tijekom prijevoza.
- Uvjerite se da je uređaj odspojen od napajanja tijekom instalacije, održavanja i popravaka i da se ne može ponovno spojiti dok se ne izvrše svi radovi.
- Uređaj ne postavljajte ili ne upotrebljavajte na mjestima gdje temperatura može biti niža od 0 °C ili gdje je izložen vremenskim utjecajima.
- Uvjerite se da su svi zdravstveni i sigurnosni propisi poštovani kada je uređaj instaliran u komercijalnom/ javnom okruženju.
- Uređaj ne postavljajte na pomičnu platformu (npr. na brod).
- Površina na podu na koju će se postaviti uređaj mora biti ravna, stabilna, otporna na toplinu i čista.
- Provjerite cirkulira li zrak između uređaja i poda.
- Ventilacijski otvor na dnu (ako postoji) ne smije biti prekriven tepihom.
- Prilagodite nožice kako biste osigurali dovoljno prostora između uređaja i tepiha.
- Uređaj ne postavljajte na mjesta gdje se vrata uređaja ne mogu do kraja otvoriti.
- Ispod uređaja ne stavljajte spremnik za prikupljanje vode koja možda curi. Kontaktirajte ovlaštenu servisnu centar kako biste provjerili koji se pribor može upotrijebiti.

1.3 Spajanje na električnu mrežu

- Uređaj mora biti pravilno uzemljen. Proizvođač nije odgovoran za posljedice nepravilnog uzemljenja.
- Uvijek koristite pravilno montiranu utičnicu sa zaštitom od strujnog udara.

- Provjerite jesu li parametri na natpisnoj pločici kompatibilni s električnim vrijednostima mrežnog napajanja.
- Ne koristite adaptere s više utičnica i produžne kabele.
- Pazite da ne oštetite utikač i kabel napajanja.
- Ako je kabel za napajanje oštećen, proizvođač ili ovlaštenu servisni centar ili slična kvalificirana osoba mora ga zamijeniti kako bi se izbjegla opasnost.
- Utikač kabela napajanja uključite u utičnicu tek po završetku postavljanja. Provjerite postoji li nakon montaže pristup utikaču.
- Kabel napajanja ili utikač ne dodirujte vlažnim rukama.
- Ne povlačite kabel napajanja kako biste izvukli utikač iz utičnice. Uvijek uhvatite i povucite utikač.
- Samo za Ujedinjeno Kraljevstvo i Irsku: Uređaj ima električni utikač od 13 A. Ako je potrebno zamijeniti osigurač u utikaču, koristite osigurač od 13 A ASTA (BS1362).

1.4 Priključak vode

- Ne oštećujte crijeva za vodu.
- Uređaj treba spojiti na vodovod pomoću novih isporučenih kompleta crijeva. Stari kompleti crijeva ne smiju se ponovno koristiti.
- Prije spajanja na nove cijevi, cijevi koje se nisu koristile dulje vrijeme, gdje su izvedeni popravci ili su ugrađeni novi uređaji (vodomjeri itd.), pustite da voda teče dok ne postane čista i bistra.
- Radni tlak vode (minimalni i maksimalni) mora biti između 0,5 bara (0,05 MPa) i 10 bara (1,0 MPa).
- Uvjerite se da nema vidljivih curenje vode tijekom i nakon prve uporabe uređaja.

1.5 Upotreba

- Ne mijenjajte specifikacije ovog uređaja.
- Pridržavajte se sigurnosnih uputa na ambalaži deterdženta.

- Poštujte ograničenja za maksimalnu količinu punjenja 8 kg (pogledajte poglavlje "Tablice programa").
- Ne stavljajte zapaljive proizvode ili mokre predmete sa zapaljivim proizvodima u uređaj, blizu uređaja ili na uređaj.
- Provjerite jeste li iz rublja uklonili sve metalne predmete.
- Ne dodirujte staklo na vratima dok program traje. Staklo može biti vruće.

1.6 Održavanje i čišćenje

- Prije održavanja uređaj isključite a utikač izvucite iz utičnice mrežnog napajanja.
- Za čišćenje uređaja ne koristite prskanje vodom i parom.
- Uređaj očistite vlažnom mekom krpom. Koristite samo neutralne deterdžente. Nikada ne koristite abrazivna sredstva, abrazivne spužvice za ribanje, otapala ili metalne predmete.

1.7 Unutarnje osvjetljenje



UPOZORENJE!

Opasnost od ozljede.

- Vidljivo LED zračenje, ne gledajte izravno u žaruljicu.
- Za zamjenu unutarnjeg osvjetljenja obratite se ovlaštenom servisu.

1.8 Servis

- Za popravak uređaja obratite se ovlaštenom servisnom centru. Koristite samo originalne rezervne dijelove.
- Imajte na umu da samostalni ili neprofesionalni popravak može imati sigurnosne posljedice i može poništiti jamstvo.
- Sljedeći rezervni dijelovi bit će dostupni 10 godina nakon ukidanja modela: motor i četkice motora, prijenos između motora i bubnja, crpke, amortizeri i

opruge, bubanj, remenica bubnja i povezani kuglični ležajevi, grijači i grijaći elementi, uključujući toplinske pumpe, cijevi i slična oprema, uključujući crijeva, ventile, filtre i aquastop sustav, tiskane pločice, elektroničke zaslone, tlačne sklopke, termostate i senzore, softver i firmware, uključujući softver za resetiranje, vrata, šarke i brtve, ostale brtve, sklop za zaključavanje vrata, plastične periferne jedinice kao što su spremnici deterdženata. Imajte na umu da su neki od tih rezervnih dijelova dostupni samo profesionalnim serviserima i da nisu svi rezervni dijelovi relevantni za sve modele.

- Što se tiče žarulje(a) unutar ovog proizvoda i rezervnih žarulja koje se prodaju zasebno: Ove žarulje namijenjene su da izdrže ekstremne fizičke uvjete u kućanskim uređajima, poput temperature, vibracija, vlage ili namijenjene su signalizaciji informacija o radnom stanju uređaja. Nisu namijenjene za druge primjene i nisu pogodne za osvjetljenje u kućanstvu.

1.9 Odlaganje

- Uređaj isključite iz električnog napajanja i iz vodovodnog sustava.
- Odrežite kabel napajanja blizu uređaja i odložite ga.
- Uklonite bravu na vratima kako biste spriječili zatvaranje djece ili kućnih ljubimaca u bubnju.

2. OPIS PROIZVODA

2.1 Pregled uređaja

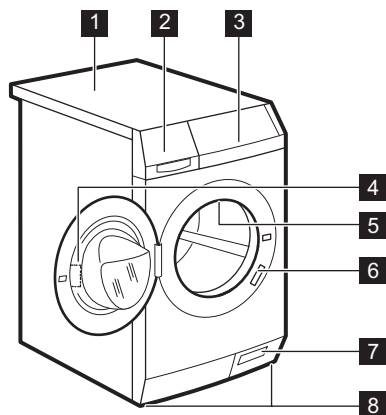

- 1 Radna ploča
- 2 Spremnik za deterđent
- 3 Upravljačka ploča
- 4 Ručica na vratima
- 5 Unutarnje svjetlo
- 6 Natpisna pločica
- 7 Filtar odvodne pumpe i otvaranje vrata u hitnom slučaju
- 8 Nožica za niveliranje uređaja

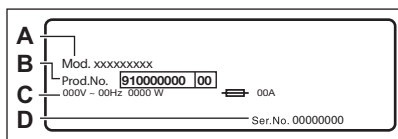

Nazivna pločica sadrži naziv modela (A), broj proizvoda (B), nazivne električne podatke (C) i serijski broj (D).

2.2 Pribor

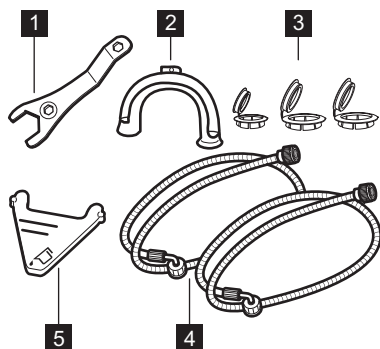

- 1 **Ključ**
Za odvijanje transportnih vijaka.
- 2 **Plastična vodilica za crijevo**
Za spajanje crijeva za odvod vode na rub slivnika.
- 3 **Plastični čepovi**
Za zatvaranje rupa na stražnjoj strani uređaja nakon vađenja transportnih vijaka.
- 4 **Dovodne cijevi**
Za priključenje uređaja na slavinu s hladnom i vrućom vodom: plava kapica za crijevo za hladnu i crvena kapica za crijevo za vruću vodu.
- 5 **Krilce za tekući deterđent**
Da uspori otjecanje tekućeg deterđenta.

2.3 Dostupan kod vašeg ovlaštenog distributera

- i** Samo odgovarajući pribor koji je odobrio Electrolux osigurava sigurnosne standarde ovog uređaja. Ako se koriste neodobreni dijelovi, svi jamstveni zahtjevi bit će nevažeći.

Komplet za spajanje

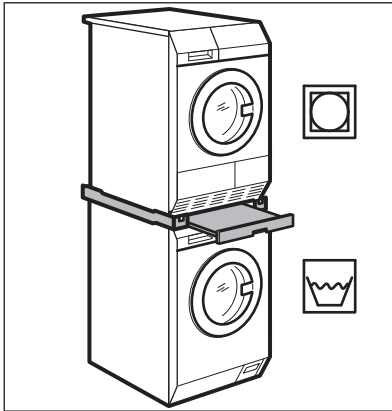

- i** Komplet za okomito postavljanje smije se koristiti isključivo sa sušilicama specificiranim u letku. Pogledajte priloženi letak. Pažljivo pročitajte upute isporučene s priborom.

Postolje s ladicom

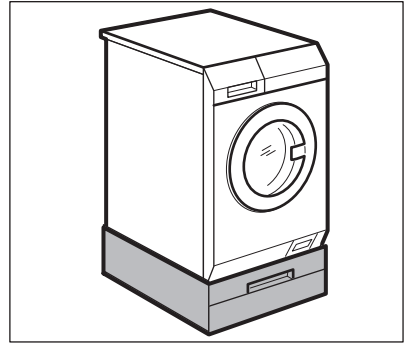

Za postavljanje uređaja na većoj visini što vam olakšava umetanje i vađenje rublja.

Ladica se može koristiti za spremanje rublja kao što su: ručnici, proizvodi za čišćenje i više toga.

Pažljivo pročitajte upute isporučene s priborom.

Komplet za pričvršćenje

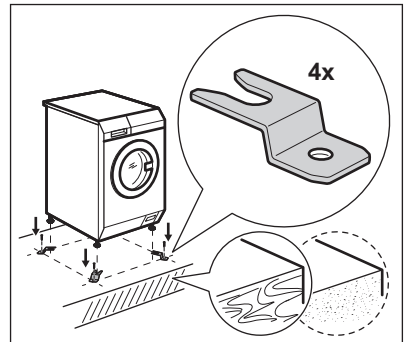

Ako postavljate uređaj na betonsku podlogu, budite sigurni da ste naručili odgovarajući komplet za pričvršćenje.

Pažljivo pročitajte upute isporučene s priborom.

Vanjski spremnik za deterdžent

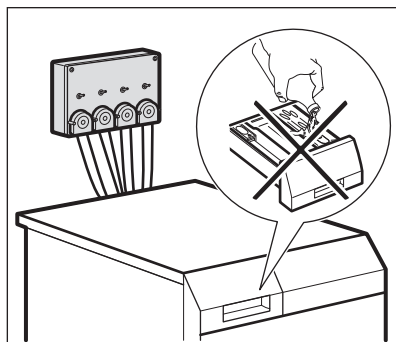

Tekući deterdžent može se automatski puniti iz vanjskog spremnika.

Pažljivo pročitajte upute isporučene s priborom.

3. TEHNIČKI PODACI

Dimenzije	Širina / Visina / Ukupna dubina	59.7 cm / 84.7 cm / 64.6 cm
Električni priključak	Napon Ukupna snaga Osigurač Frekvencija	230 V 2200 W 10 A 50 Hz
Razina zaštite od prodora krutih čestica i vlage osigurana je zaštitnim poklopcem, osim ako niskonaponska oprema nema zaštitu od vlage		IPX4
Tlak dovoda vode	Najniže Maksimalno	0,5 bara (0,05 MPa) 10 bara (1,0 MPa)
Dovod vode ¹⁾		Hladna voda Topla voda ²⁾
Maksimalno punjenje	Pamuk	8 kg
Brzina centrifuge	Maksimalna brzina centrifuge	1351 o/min

1) Crijevo za dovod vode spojite na slavinu s navojem 3/4" .

2) Provjerite da temperatura tople vode u vašem sustavu nije viša od 60 °C.



Uređaj radi i uz priključivanje samo cijevi s hladnom vodom. U poglavlju Opcije pogledajte "Toplo i hladno".

3.1 Spajanje na električnu mrežu

Na kraju postavljanja možete priključiti mrežni utikač u utičnicu.

Na natpisnoj pločici i u poglavlju "Tehnički podaci" navedene su potrebne

električne vrijednosti. Provjerite jesu li kompatibilne s mrežnim napajanjem.

Provjerite da vaša kućna električna instalacija može podnijeti maksimalno potrebno opterećenje, vodeći računa i o ostalim uređajima u uporabi.

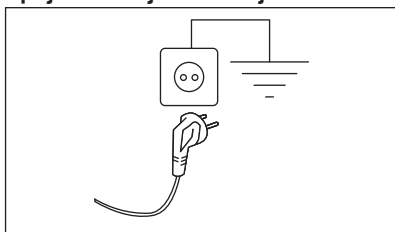
Spojite uređaj na uzemljenu utičnicu.

Kabel električnog napajanja nakon postavljanja uređaja mora biti lako dostupan.

Za bilo kakve električne radove potrebne za postavljanje ovog uređaja, obratite se našem ovlaštenom servisnom centru.

Proizvođač ne prihvaća nikakvu odgovornost za štetu ili povredu osoba nastalu uslijed nepoštivanja gore navedenih sigurnosnih mjera opreza.

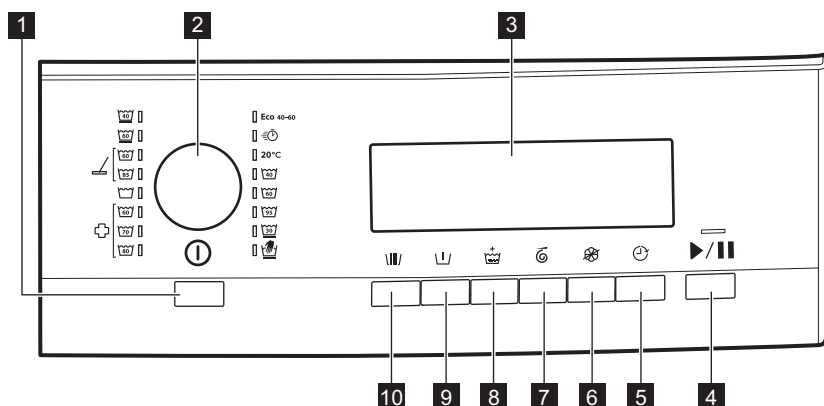
4. UPRAVLJAČKA PLOČA**4.1 Opis upravljačke ploče**

1 Auto Off tipka

2 Programator

3 Zaslona

4 tipka

5 Delay start tipka

6 No softener tipka

7 Spin time tipka

8 Extra rinse tipka

9 Pre wash tipka





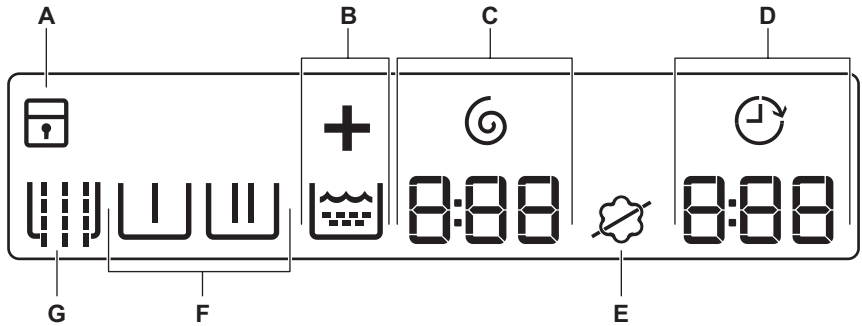

10 Sluice tipka

4.2 Opis



Na zaslonu se prikazuje:

A		Aktivirana je roditeljska blokada.
		Blokada za zaštitu djece se isključuje.
B	 	Simbol Extra rinse. je simbol koji označava fazu ispiranja, a + svijetli kad je odabrano Extra rinse.
C	 8:88	Spin time indikator i simbol. Brojka označava minute i sekunde.
D	 8:88	Indikator Delay start.
	1:25	Vrijeme programa Kad program započne, trajanje programa smanjuje se u koracima od 1 minute. Brojka označava sate i minute.
	2h	Odgodi početak Kad pritisnete tipku za odgodu početka, na zaslonu se prikazuje vrijeme odgode početka
	E20	Kodovi alarma Ako dođe do kvara uređaja, zaslon prikazuje šifre alarma. Pogledajte "Rješavanje problema".
	E r r	Zaslon ovu poruku prikazuje na nekoliko sekundi kada: <ul style="list-style-type: none"> ne možete postaviti funkciju s programom pranja pokušavate promijeniti program pranja dok je uređaj u radu.
		Kad je program pranja završen.









E		Simbol za omekšivač: uređaj ne puni uredno omekšivač.
		No softener simbol: uređaj ne puni omekšivač.
Simboli faza		
Kada je postavljen program, uključuju se svi simboli faza koji se odnose na program.		
Kada program započne, trepće simbol faze koja se trenutno izvodi.		
Kad je faza dovršena, simbol neprekidno svijetli.		
F		Pre wash faza
		Faza pranja
		Faza ispiranja
		Faza centrifuge
G		Sluice simbol



5. PRIJE PRVE UPOTREBE

1. Provjerite da su uklonjeni svi prijenosni vijci.
2. Provjerite da su dostupni električni i priključak vode.
3. Stavite 2 litre vode u spremnik za deterđent za fazu pranja. Ovime se uključuje sustav za izbacivanje vode.
4. Stavite malu količinu deterđenta u pretinac za fazu pranja.
5. Odaberite i pokrenite program za pamučno rublje na najvišoj temperaturi bez rublja. Na taj ćete način ukloniti moguću preostalu prljavštinu s bubnja i kade.

6. PROGRAMI

6.1 Grafikon programa

Program Raspon temperatu- re 1)	Maksimal- no punje- nje 2) Referentna brzina cen- trifuge Vrijeme centrifugi- ranja	Opis programa (Vrsta punjenja i stupanj zaprljanosti)
Eco 40-60 40 °C ³⁾	8 kg 1400 o/min 540 sekundi - 5 sekundi	Bijeli i šareni pamuk postojećih boja. Uobičajeno zaprljani predmeti. Smanjuje se potrošnja energije i produljuje se vrijeme pranja, osiguravajući dobre rezultate pranja.
 Hladno	4 kg 1200 o/min 120 sekundi - 5 sekundi	Pamučni i sintetički predmeti malo zaprljani ili nošeni samo jednom.
Pamuk 	8 kg 1400 o/min 360 sekundi - 5 sekundi	Bijeli pamuk Uobičajeno i malo zaprljano. ⁴⁾
Pamuk 	8 kg 1400 o/min 360 sekundi - 5 sekundi	Šareni pamuk Uobičajeno i malo zaprljano. ⁵⁾
Nježno 	4 kg 1200 o/min 120 sekundi - 5 sekundi	Osjetljive tkanine poput akrila, viskoze i miješanih tkanina koje zahtijevaju nježnije pranje. Uobičajeno i malo zaprljano rublje.
Ručno pranje  	2 kg 1200 o/min 120 sekundi - 5 sekundi	Vuneni predmeti perivi u perilici, vuneni predmeti koji se peru ručno i ostale tkanine sa simbolom «ručno pranje» ⁶⁾ .
Sintetika 	4 kg 1200 o/min 120 sekundi - 5 sekundi	Sintetički ili predmeti od miješane tkanine. Uobičajeno zaprljani predmeti.
Mikrovlakna 	8 kg 1400 o/min 240 sekundi - 5 sekundi	Program za krpe, radnu odjeću i poseban program za mikrovlakna. Program provodi automatsku fazu pretpranja.

Program Raspon temperatu- re 1)	Maksimal- no punje- nje 2)	Opis programa (Vrsta punjenja i stupanj zaprljanosti)
Ispiranje i odstrani- vanje vode 	8 kg 1400 o/min 540 sekundi - 5 sekundi	Za ispiranje i centrifugiranje rublja. Sve tkanine, osim vunenih i vrlo osjetljivih tkanina. Smanjite brzinu centrifuge prema vrsti rublja.
Dezinfekcija 	8 kg 1400 o/min 360 sekundi - 5 sekundi	Ovaj program uklanja grinje i slične mikroorganizme. Program provodi automatsku fazu prepranja.

- 1) Ako je spojena, vruća voda se dovodi samo u programu Normal Eco, Pamuk, Sintetika, Mikrovlakna i Dezinfekcija kad je zadana temperatura 40 °C ili viša.
- 2) Za optimalni rezultat preporučuje se maksimalno punjenje naznačeno za svaki program.
- 3) U skladu s Uredbom Komisije EU 2019/2023, ovaj program na 40 °C može oprati uobičajeno prljavo pamučno rublje, za koje je deklarirano da se može prati na 40 °C ili 60 °C, u istom ciklusu.



Za postignutu temperaturu u rublju, trajanje programa i ostale podatke, pogledajte poglavlje "Vrijednosti potrošnje".
Najefikasniji programi u pogledu potrošnje energije su općenito oni koji se izvođe pri nižim temperaturama i dulje traju.

- 4) Treba koristiti deterdžent s izbjeljivačem.
- 5) Treba koristiti deterdžent bez izbjeljivača.
- 6) Tijekom ovog ciklusa bubanj se polako okreće kako bi se osiguralo nježno pranje. Može se činiti da se bubanj ne okreće ili se ne okreće pravilno, ali to je normalno za ovaj program.





Kompatibilnost opcija programa

Program	Sluice	Pre wash	Extra rinse	Spin time	No softener	Delay start
Eco 40-60		■	■	■	■	■
			■	■		■
Pamuk	■	■	■	■	■	■

Program	Sluice	Pre wash	Extra rinse	Spin time	No softener	Delay start
Nježno 30 °C	■	■	■	■	■	■
Ručno pranje				■	■	■
Sintetika 40 °-60 °C	■	■	■	■	■	■
Mikrovlakna	■ 1)	■	■	■	■	■
Ispiranje i odstranjivanje vode			■	■		■
Dezinfekcija	■	■ 1)	■	■	■	■

1) Ova opcija automatski se provodi i ne može se ukloniti iz programa.

Prikladni deterdženti za programe pranja

Program	Univerzalni deterdžent u prahu ¹⁾	Univerzalni tekući deterdžent	Tekući deterdžent za obojeno rublje	Deterdžent za osjetljivo rublje i vunu	Posebni
Eco 40-60	▲	▲	▲	--	--
	--	▲	▲	--	--
Pamuk	▲	▲	▲	--	--
Nježno 	--	--	--	▲	▲
Ručno pranje	--	--	--	▲	▲
Sintetika  	▲	▲	▲	--	--
Mikrovlakna	--	--	--	--	▲
Dezinfekcija	▲	▲	--	--	▲

1) Pri temperaturi višoj od 60 °C preporučuje se uporaba deterdženta u prahu.

▲ = Preporučeno

-- = Nije preporučeno

7. OPCIJE

7.1 Sluice

Pritisnite ovu tipku kako biste dodali fazu pred ispiranja bez deterdženta prije pranja.

Uključuje se odgovarajuća kontrolna žarulja .

7.2 Pre wash

Pomoću ove opcije možete programu pranja dodati fazu pretpranja.

Koristite ovu opciju za jako zaprljano rublje.

Kada postavite ovu opciju, trajanje programa se produžuje.

Uključuje se odgovarajuća kontrolna žarulja .

7.3 Extra rinse

Pomoću ove opcije možete programu pranja dodati nekoliko ispiranja.

Ovu opciju koristite za osobe koje su alergične na deterdžente i u područjima s mekom vodom.

Uključuje se odgovarajuća kontrolna žarulja .

7.4 Spin time

Pritiskom na ovu tipku možete smanjiti vrijeme centrifuge. Jednom kada

postignete minimalno vrijeme (5 sekundi) ponovno počinje od maksimalnog vremena.

Uključuje se odgovarajuća kontrolna žarulja .

7.5 No softener

Pritisnite ovu tipku kako biste isključili punjenje omekivača.

Uključuje se odgovarajuća kontrolna žarulja .

Ponovno pritisnite ovu tipku, omekšivač se puni normalno.

Uključuje se odgovarajuća kontrolna žarulja .

7.6 Delay start

Pomoću ove opcije možete odgoditi početak programa od 30 minuta do 24 sata.



Na zaslonu se prikazuje povezani pokazatelj .

8. POSTAVKE

8.1 Zvučni signali

Zvučni signali oglašavaju se kada je:

- Uključite uređaj.
- Odaberite program.
- Isključite uređaj.
- Pritisnete neku od tipki.
- Program pranja završen.
- Uređaj u kvaru.



Za **uključivanje/isključivanje** zvučnih signala, na 6 sekundi istovremeno pritisnite tipku  i .



Ako isključite zvučne signale, oni će nastaviti s radom ako dođe do kvara uređaja.

8.2 Osigurano



Pomoću ove opcije možete spriječiti da se djeca igraju s upravljačkom pločom.

- Da biste **aktivirali/deaktivirali** ovu opciju, istodobno pritisćite tipke  i .

☐ dok se na zaslonu ne pojavi povezani indikator:

- ☐: Uključena roditeljska zaštita.
- ☐: Isključena roditeljska zaštita

Ovu opciju možete uključiti:

- Nakon pritiska : opcije i programator su blokirani.
- Prije pritiska na tipku : uređaj ne može započeti s radom.



Ako je uređaj spojen na stroj koji radi na kovanice, blokada za zaštitu djece se aktivira 5 minuta nakon početka programa.

9. SVAKODNEVNA UPORABA



UPOZORENJE!

Pogledajte poglavlja sa sigurnosnim uputama.

9.1 Umetanje rublja

1. Povucite ručicu vrata za otvaranje vrata uređaja.
 2. Prije stavljanja u uređaj, protresite predmete.
 3. Bubanj napunite rubljem umećući jedan po jedan komad.
- Pripazite da bubanj ne pretrpate rubljem.
4. Zatvorite vrata.

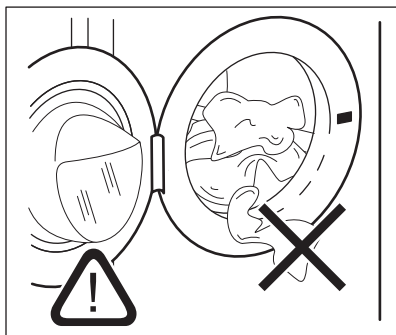



OPREZ!

Provjerite da između brtve i vrata nema rublja. Postoji opasnost od curenja vode ili oštećenja rublja.

8.3 Trajno uključena funkcija dodatnog ispiranja

Ovom funkcijom možete trajno uključiti dodatno ispiranje kada podesite novi program.

- Za **uključivanje/isključivanje** ove opcije istovremeno pritisnite  i 
 +
 sve dok se indikator  **ne uključi/isključi**.

9.2 Postavljanje poklopca za tekući deterđent

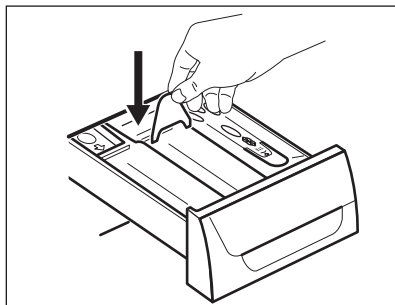

- Otvorite spremnik za deterđent.
- Ugradite poklopac za tekući deterđent u odjeljku .

9.3 Punjenje deterđenta i dodataka

1. Izmjerite količinu sredstva za pranje i omekšivača.
2. Stavite deterđent i omekšivač u odjeljke.
3. Pažljivo zatvorite spremnik za deterđent

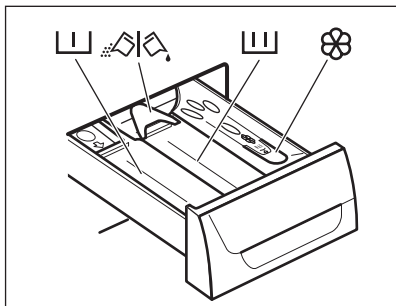

9.4 Pretinci za deterdžent







OPREZ!

Koristite isključivo posebne deterdžente za perilice rublja.



Uvijek se pridržavajte uputa na pakiranju deterdženta.

	Spremnik za deterdžent za fazu pretpranja.
	Spremnik za deterdžent za fazu pranja.
	Pretinac za tekuće dodatke (omekšivač rublja, štirka).
	Spremnik za deterdžent u prahu ili tekući deterdžent.

9.5 Tekući deterdžent ili deterdžent u prahu

- Položaj **A** za deterdžent u prahu (tvornička postavka).
- Položaj **B** za tekući deterdžent.



Kada upotrebljavate tekući deterdžent:

- Ne koristite želatinozne ili guste tekuće deterdžente.
- Ne stavljajte više od oznake maksimalne razine.
- Ne postavljajte fazu pretpranja.
- Ne postavljajte funkciju odgode početka.

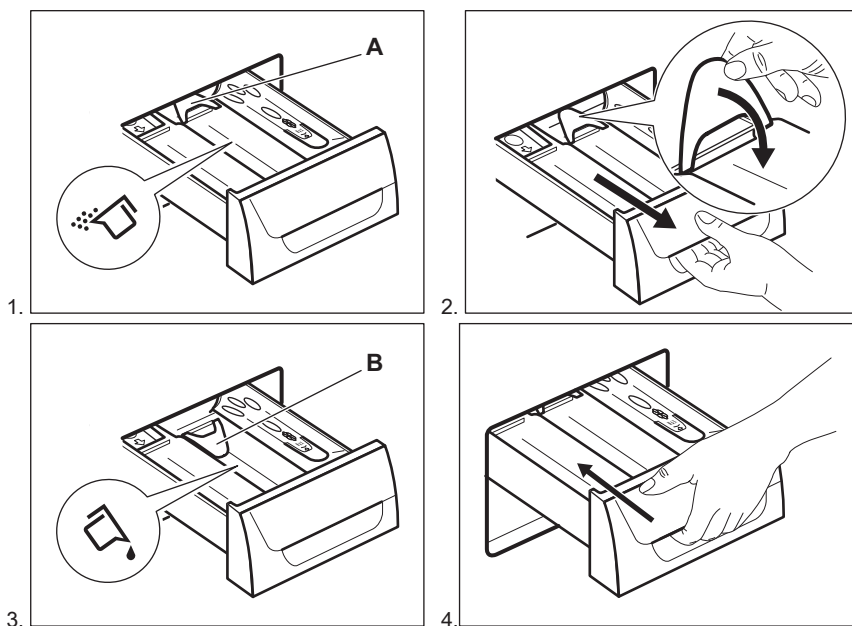



9.6 Uključivanje uređaja

Pritisnite tipku  kako biste uključili uređaj. Oglašava se zvuk (ako je uključen).

9.7 Odabir programa

- Okrenite programator i postavite program:
 - Uključuje se odgovarajući indikator programa. Oglašava se zvuk (ako je uključen).
 - Indikator tipke  bljeska.
 - Na zaslonu se prikazuju trajanje programa i indikator faza programa.
- Po potrebi promijenite vrijeme centrifuge ili dodajte dostupne opcije. Kada uključite opciju, uključuje se indikator postavljene opcije.

 Ako ste postavili neku pogrešnu opciju, na zaslonu se prikazuje poruka .

9.8 Pokretanje programa

Pritisnite tipku .

- Indikator tipke  prestaje treperiti i ostaje uključen.
- Na zaslonu počinje treperiti indikator faze rada.
- Program započinje rad i vrata se zaključavaju.
- Odvodna pumpa može kratko vrijeme raditi kada se uređaj puni vodom.

-  Nakon približno 15 minuta od početka programa:
- Uređaj može automatski prilagoditi trajanje programa ovisno o veličini punjenja.
 - Zaslon prikazuje novo vrijeme preostalo do završetka.

9.9 Pokretanje programa s odgodom početka

- U više navrata pritisćite Delay start sve dok se na zaslonu ne prikaže

vrijeme odgođenog početka koje želite postaviti.



Na zaslonu se uključuje odgovarajući indikator .

2. Pritisnite .

- Uređaj počinje s odbrojavanjem.
- Kad odbrojavanje završi, program se automatski pokreće.



Postavljenu odgodu početka možete poništiti ili promijeniti prije nego što pritisnete . Za poništavanje odgode početka:



- Za uključivanje pauze na uređaju pritisnite .
- Pritišćite Delay start sve dok se na zaslonu ne prikaže .
- Ponovno pritisnite  za trenutačno pokretanje programa.

9.10 Poništavanje odgode početka

Za poništavanje odgode početka:



1. Za uključivanje pauze na uređaju pritisnite tipku .

Treperi odgovarajući indikator.

2. Pritišćite tipku Delay start dok zaslon ne prikaže .
3. Za pokretanje programa odmah, pritisnite tipku .

9.11 Prekidanje programa i mijenjanje opcija

Samo neke opcije možete promijeniti prije nego se izvedu.

1. Pritisnite . Indikator bljeska.
2. Promijenite opcije.
3. Ponovno pritisnite . Program se nastavlja.



Ako je uređaj priključen na aparat na kovanice, možete prekinuti program samo 5 minuta nakon njegovog početka. Nakon tog vremena automatski se uključuje zaštita za djecu.

9.12 Poništavanje programa u tijeku

1. Na nekoliko sekundi pritisnite tipku  za poništavanje programa i isključivanje uređaja.



UPOZORENJE!

Ako se uređaj već uveo vodu, vrata ostaju zaključana.

2. Ponovno pritisnite istu tipku za uključivanje uređaja. Sada možete odabrati novi program pranja.



Prije pokretanja novog programa, uređaj može ispuštati vodu. U tom slučaju, provjerite da je deterđent još uvijek u odjeljku za deterđent, a ako nije ponovno napunite deterđent.

9.13 Po završetku programa

Uređaj se automatski zaustavlja.

Na zaslonu se uključuje .

Indikator tipke  isključuje se.

Vrata se otključavaju.



1. Otvorite vrata.
2. Izvadite rublje iz uređaja. Provjerite je li bubanj prazan.
3. Zatvorite slavinu.
4. Pritisnite na nekoliko sekundi tipku

 kako biste uređaj isključili.

Vrata ostavite odškrinuta kako biste spriječili stvaranje plijesni i nastanak neugodnih mirisa.

9.14 Opcija AUTO ISKLJ

Opcija AUTO ISKLJ automatski isključuje uređaj kako bi se smanjila potrošnja energije kada:

- Tipku  pritisnite 5 minuta prije nego trebate koristiti uređaj. Pritisnite tipku  za ponovno uključivanje uređaja.
- 5 minuta nakon završetka programa pranja. Pritisnite tipku  za ponovno uključivanje uređaja.

10. SAVJETI



UPOZORENJE!

Pogledajte poglavlja sa sigurnosnim uputama.

10.1 Punjenje rublja

- Rublje razdijelite na: bijelo, obojeno, sintetičko, osjetljivo i vunu.
- Pridržavajte se uputa za pranje na etiketama za njegu rublja.
- Bijele i obojene komade odjeće nemojte prati zajedno.
- Neki obojeni komadi odjeće mogu pustiti boju prilikom prvog pranja. Preporučujemo vam da ih prvi put perete odvojeno.
- Tkanine s više slojeva, vunu i odjeću s oslikanim ilustracijama okrenite na krivu stranu.
- Prije stavljanja u bubanj operite i prethodno obradite tvrdokorne mrlje odgovarajućim deterdžentom.
- Budite pažljivi sa zavjesama. Uklonite kukice i zavjesu stavite u vreću za pranje ili u jastučnicu.
- Ne perite rublje bez rubova ili s poderotinama. Za pranje malih i/ili osjetljivih predmeta (npr. grudnjaka sa žicom, remena, najlonki, vrećica za cipele, traka itd.) upotrebljavajte vrećice za pranje.

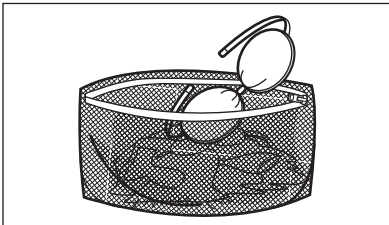

- Vrlo malo punjenje može uzrokovati probleme s uravnoteženjem prilikom

Na zaslonu se prikazuje vrijeme završetka zadnjeg postavljenog programa pranja. Okrenite programator kako biste odabrali novi ciklus.

centrifugiranja što dovodi do pojave vibracija. Ako se to dogodi:

- prekinite program i otvorite vrata (pogledajte poglavlje "Svakodnevna uporaba");
- ručno preraspodijelite rublje tako da su predmeti ravnomjerno raspoređeni oko bubnja;
- pritisnite tipku . Faza centrifugiranja se nastavlja.
- Zakopčajte jastučnice, zatvorite patentne zatvarače, kukice i dugmad. Zavežite remenje, konopce, vezice za cipele, trake i sve ostale slobodne predmete.
- Ispraznite džepove i razvijte složene komade odjeće.

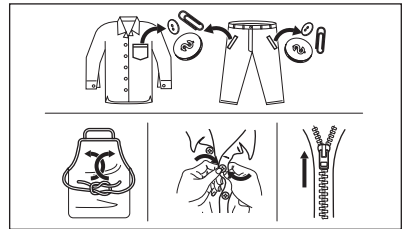

10.2 Tvrdokorne mrlje

Za neke mrlje voda i deterdžent nisu dovoljni.

Preporučujemo da te mrlje tretirate prije nego predmete stavite u uređaj.

U prodaji su dostupna specijalna sredstva za odstranjivanje mrlja. Koristite specijalno sredstvo koje je prikladno za vrstu mrlje i tkanine.

Ne prskajte sredstvo za uklanjanje mrlja na odjeću u blizini uređaja jer može nagristi plastične dijelove.

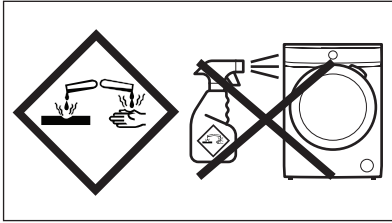

10.3 Vrsta i kvaliteta deterdženta.

Odabir deterdženta i upotreba ispravnih količina ne samo da utječu na učinkovitost pranja, već također pomažu i u smanjivanju otpada i zaštiti okoliša:

- Koristite samo deterdžente i druga sredstva za pranje posebno namijenjene za perilice rublja. Kao prvo, slijedite ova općenita pravila:
 - deterdženti u prahu za sve vrste tkanina, osim osjetljivih. Preferirajte deterdžente u prahu koji sadrže izbjeljivač za bjelinu i sredstva za sanitizaciju rublja,
 - tekuće deterdžente, po mogućnosti za programe pranja na nižim temperaturama (maks. 60 °C) za sve vrste tkanina ili posebne samo za vunene tkanine.
- Odabir i količina deterdženta ovisit će o: vrsti tkanine (osjetljivo, vuna, pamuk, itd.), boji odjeće, količini punjenja, stupnju zaprljanosti, temperaturi pranja i tvrdoći korištene vode.
- Slijedite upute koje ste pronašli na pakiranju deterdženata ili drugim sredstvima za pranje bez prekoračenja navedene maksimalne razine (**MAX**).
- Ne miješajte različite vrste deterdženata.
- Upotrijebite manje deterdženta:
 - perete malu količinu rublja,
 - rublje je samo malo prljavo,
 - tijekom pranja stvara se velika količina pjene.
- Kada koristite tablete ili kapsule koje sadrže deterdžent, uvijek ih umetnite u bubanj, a ne u spremnik za deterdžent.

Nedovoljno deterdženta može uzrokovati:

- nezadovoljavajuće rezultate pranja,
- da rublje u pranju posivi,
- masnu odjeću,
- stvaranje plijesni u uređaju.

Previše deterdženta može uzrokovati:

- previše pjene,
- smanjeni učinak pranja,
- neadekvatno ispiranje,
- veći utjecaj na okoliš.

10.4 Savjeti za očuvanje okoliša

U svrhu uštede vode i energije, kao i za očuvanje okoliša preporučujemo sljedeće:

- **Normalno prljavo rublje** možete prati **bez pretpranja** te ćete tako uštedjeti sredstvo za pranje, vodu i vrijeme (a istovremeno štite i okoliš!).
- Napunjenost uređaja do **maksimalnog kapaciteta navedenog za svaki program pomaže u smanjenju potrošnje energije i vode**.
- Odgovarajućim tretiranjem moguće je ukloniti mrlje i umjerena zaprljanja, pa se rublje tada može prati na nižoj temperaturi.
- Da biste upotrijebili ispravnu količinu deterdženta, pogledajte količinu koju je predložio proizvođač deterdženata i provjerite tvrdoću vode vašeg domaćinstva. Pogledajte "Tvrdoća vode".
- Postavite **najveću moguću brzinu centrifuge** za odabrani program pranja **prije sušenja rublja u sušilici**. To će uštedjeti energiju tijekom sušenja!

10.5 Tvrdoća vode

Ako je tvrdoća vode na vašem području visoka ili umjerena, preporučujemo korištenje omekšivača vode za perilice rublja. U područjima gdje je voda meka nije potrebno koristiti omekšivače za vodu.

Kako biste saznali tvrdoću vode u svom području, kontaktirajte vodoopskrbno poduzeće.

Upotrebljavajte odgovarajuću količinu omekšivača vode. Pridržavajte se uputa na pakiranju proizvoda.

11. ČIŠĆENJE I ODRŽAVANJE



UPOZORENJE!

Pogledajte poglavlja sa sigurnosnim uputama.

11.1 Periodični raspored čišćenja

Periodično čišćenje pomaže produžiti trajanje vašeg uređaja.

Nakon svakog ciklusa, vrata i spremnik za deterdžent malo otvorite kako bi zrak cirkulirao i osušila se vlaga unutar uređaja: to će spriječiti pojavu plijesni i neugodnih mirisa.

Ako se uređaj ne koristi duže vrijeme: zatvorite slavinu i iskopčajte uređaj iz napajanja.

Okvirni raspored periodičnog čišćenja:

Čišćenje kamenca	Dva puta godišnje
Pranje radi održavanja	Jednom mjesečno
Čišćenje brtve vrata	Svaka dva mjeseca
Čišćenje bubnja	Svaka dva mjeseca
Čišćenje spremnika za deterdžent	Svaka dva mjeseca
Čišćenje filtra pumpe za izbacivanje vode	Dva puta godišnje
Čišćenje filtra crijeva za dovod vode i filtra ventila	Dva puta godišnje

U sljedećim odlomcima objašnjeno je kako biste trebali očistiti svaki dio.

11.2 Uklanjanje stranih predmeta



Prije pokretanja ciklusa pranja, provjerite jesu li džepovi prazni i svi labavi dijelovi vezani. Pogledajte "Punjenje rublja" u poglavlju "Savjeti i preporuke".

Uklonite sve strane predmete (poput metalne kopče, dugmadi, kovanica itd.) koje biste mogli pronaći u brtvi vrata, filterima i bubnju. Pogledajte odjeljke "Brtva vrata s dvostrukom jezičcom", "Čišćenje bubnja", "Čišćenje pumpe za izbacivanje vode" i "Čišćenje filtra crijeva za dovod vode i filtra ventila". Ako je potrebno, kontaktirajte ovlašteni servisni centar.

11.3 Vanjsko čišćenje

Uređaj čistite samo sapunom i toplom vodom. Potpuno osušite sve površine. Nemojte koristiti spužvice za ribanje ili bilo kakav materijal koji stvara ogrebotine.



OPREZ!

Ne koristite alkohol, otapala ili kemijske proizvode.



OPREZ!

Na metalnim površinama nemojte koristiti deterdžent na bazi klora.

11.4 Uklanjanje kamenca

Ako je tvrdoća vode na vašem području visoka ili umjerena, preporučujemo korištenje proizvoda za uklanjanje kamenca za perilice rublja.

Redovito provjeravajte bubanj kako biste spriječili nastanak kamenca i hrđe.

Za uklanjanje čestica hrđe upotrebljavajte samo posebne proizvode

za perilice rublja. Prilikom uklanjanja kamenca, nemojte stavljati rublje u bubanj.

i Uvijek se pridržavajte uputa na pakiranju proizvoda.

11.5 Pranje radi održavanja

Korištenjem programa s niskim temperaturama pranja, moguće je da nešto deterdženta ostane u bubnju. Redovito provodite pranje radi održavanja. To možete učiniti na sljedeći način:

- Potpuno ispraznite bubanj.
- Odaberite program za pranje pamuka s najvišom temperaturom i malom količinom deterdženta.

11.6 Brtva na vratima

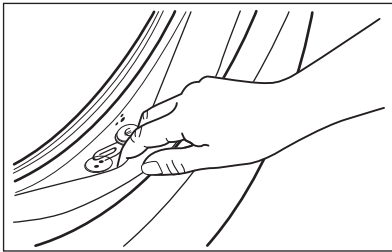

Redovito provjeravajte brtvu i uklonite sve predmete iz unutarnjeg dijela.

11.7 Čišćenje bubnja

Redovito provjeravajte bubanj kako biste spriječili nastanak kamenca i hrđe. Koristite isključivo posebne proizvode za uklanjanje čestica hrđe iz bubnja.

Preporučujemo vam da:

1. Očistite bubanj s posebnim proizvodom za nehrđajući čelik.
2. Pokrenite program za pamuk s maksimalnom temperaturom i malom količinom deterdženta.

11.8 Čišćenje spremnika za deterdžent

1.

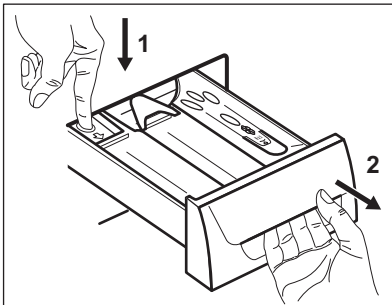

2.

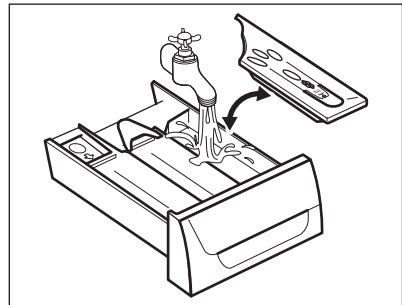

3.

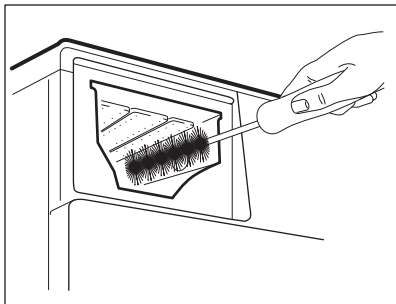

4.

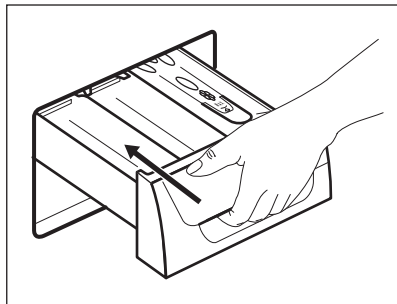

11.9 Čišćenje odvodnog filtra



Ne čistite ispusni filter ako je voda u uređaju vruća.



Redovito pregledavajte filter pumpe za izbacivanje vode kako biste se uvjerali da je čist.



Ponovite korake 2 i 3 dok voda ne prestane istjecati.

1.

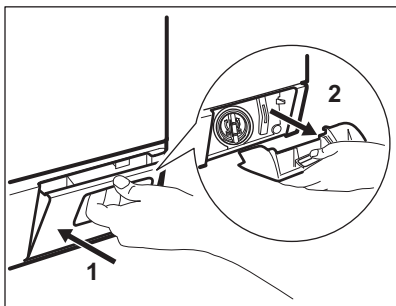

2.

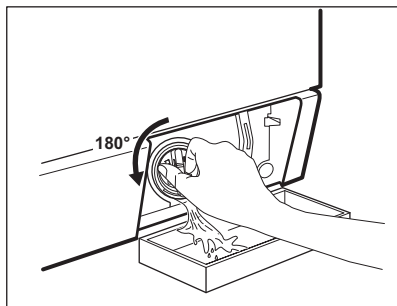

3.

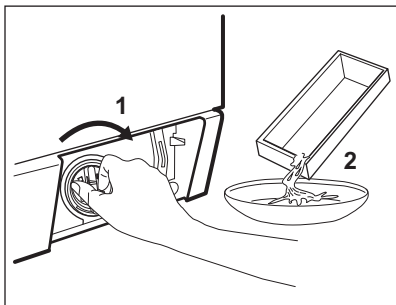

4.

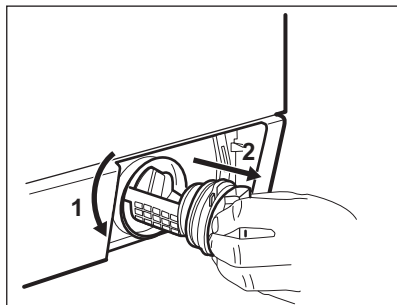

5.

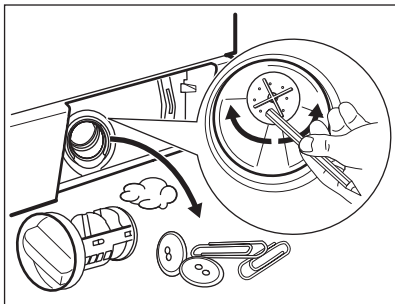

6.

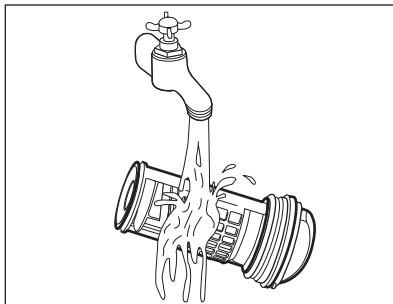

7.

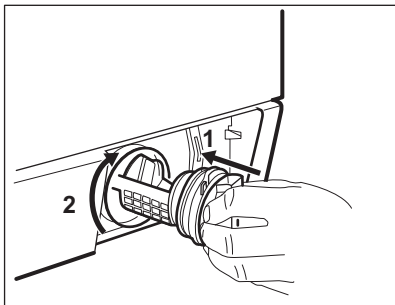

8.

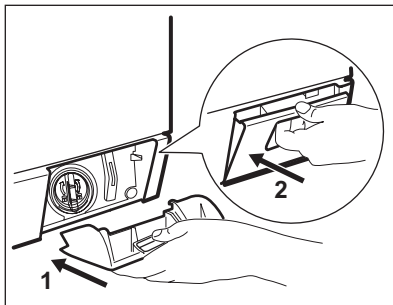

11.10 Čišćenje filtra crijeva za dovod vode i filtra ventila

Redovito čistite oba filtra crijeva za dovod vode (za vruću i hladnu vodu) i oba filtra ventila.

1.

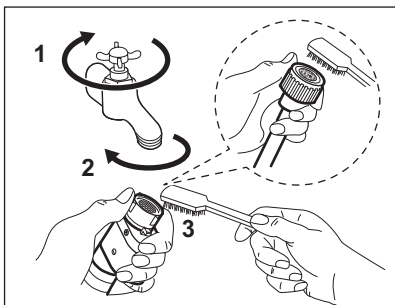

2.

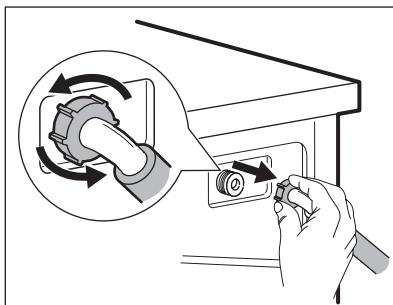

3.

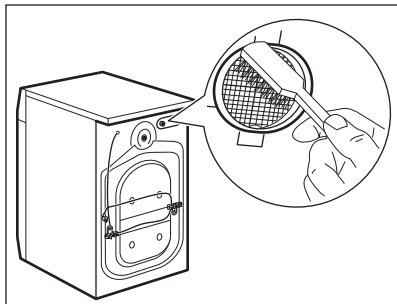

11.11 Izbacivanje vode u nuždi

Zbog kvara uređaj ne može izbaciti vodu.

Ako se ovo dogodi, provedite korake (1) do (9) iz poglavlja 'Čišćenje ispusnog filtra'. Po potrebi očistite pumpu.

Kada ispuštate vodu primjenom postupka za ispuštanje vode u nuždi, morate ponovno aktivirati sustav za izbacivanje vode:

1. Kada ispuštate vodu primjenom postupka za ispuštanje vode u nuždi, morate ponovno aktivirati sustav za izbacivanje vode: Ulijte 2 litre vode u odjeljak za glavno pranje u spremniku za deterdžent.
2. Pokretanje programa za izbacivanje vode

11.12 Sprječavanje stvaranjainja

Ako se uređaj postavi u području u kojem temperatura može pasti ispod 0 °C,

4.

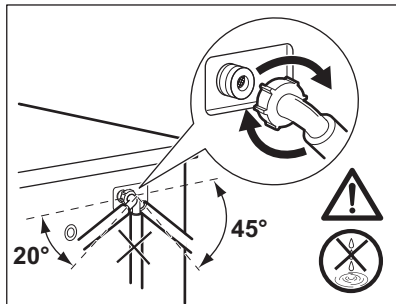

ispraznite preostalu vodu iz crijeva za dovod vode i pumpe za izbacivanje vode.

1. Utikač izvucite iz utičnice električne mreže.
2. Zatvorite slavinu.
3. Oba kraja crijeva za dovod vode stavite u posudu i pustite da voda isteče iz crijeva.
4. Ispraznite odvodnu pumpu. Pogledajte postupak za izbacivanje vode u nuždi.
5. Kad se odvodna pumpa isprazni, ponovno postavite crijevo za dovod vode.



UPOZORENJE!

Prije ponovne uporabe uređaja, provjerite da je temperatura veća od 0 °C. Proizvođač nije odgovoran za oštećenja uzrokovana niskim temperaturama.

12. RJEŠAVANJE PROBLEMA



UPOZORENJE!

Pogledajte poglavlja sa sigurnosnim uputama.

12.1 Šifre alarma i mogući kvarovi

Uređaj se ne pokreće ili se zaustavlja tijekom rada. Najprije pokušajte pronaći rješenje problema (pogledajte tablice).



UPOZORENJE!

Prije bilo kakve provjere, isključite uređaj.

S nekim problemima, na zaslonu se prikazuje šifra alarma, a gumb  može neprestano bljeskati:

Problem	Moguća rješenja
E10 Uređaj se ne puni pravilno vodom.	<ul style="list-style-type: none"> • Provjerite je li slavina za vodu otvorena. • Provjerite da tlak u dovodu vode nije prenizak. Za ove informacije obratite se lokalnoj vodnoj upravi. • Provjerite da slavina za vodu nije začepljena. • Provjerite da filtri dovodnih crijeva i filtri ventila nisu začepljeni. Pogledajte poglavlje "Održavanje i čišćenje". • Provjerite da dovodna crijeva vode nisu prignječena, oštećena ili savijena. • Provjerite jesu li priključci crijeva za dovod vode ispravni.
E20 Uređaj ne izbacuje vodu.	<ul style="list-style-type: none"> • Pazite da otvor omivaonika nije začepljen. • Provjerite da odvodno crijevo nije nagnječeno ili savijeno. • Provjerite da odvodni filter nije začepljen. Očistite filter, ako je potrebno. Pogledajte poglavlje "Održavanje i čišćenje". • Provjerite je li priključak odvodnog crijeva ispravan. • Postavite program sa izbacivanjem vode ako ste postavili program bez faze izbacivanja vode. • Postavite program sa izbacivanjem vode ako ste postavili opciju koja završava vodom u kadi.
E40 Vrata uređaja su otvorena ili nisu ispravno zatvorena.	<ul style="list-style-type: none"> • Provjerite jesu li vrata uređaja ispravno zatvorena.
E91 Unutarnji kvar. Nema komunikacije između elektroničkih elemenata uređaja.	<ul style="list-style-type: none"> • Program nije ispravno dovršen ili je uređaj prerano zaustavljen. Isključite i ponovno uključite uređaj. • Ako se šifra alarma i dalje pojavljuje, kontaktirajte ovlaštenu servisnu centar.
EKO Napajanje je nestabilno.	<ul style="list-style-type: none"> • Pričekajte dok se napajanje ne stabilizira.

Ako se na zaslonu prikažu drugi kodovi alarma, isključite i uključite uređaj. Ako se problem ne otkloni, kontaktirajte ovlaštenu servisnu centar.

U slučaju različitog problema s perilicom, u tablici ispod potražite moguća rješenja.

Problem	Moguća rješenja
Program se ne pokreće.	<ul style="list-style-type: none"> • Provjerite je li kabel napajanja uključen u utičnicu. • Provjerite jesu li vrata uređaja zatvorena. • Provjerite da nema oštećenih osigurača u kutiji s osiguračima. • Provjerite jeste li dotaknuli . • Ako je postavljena odgoda početka, poništite postavku ili pričekajte završetak odbrojavanja. • Isključite funkciju Child Lock ako je uključena. • Provjerite položaj tipke na odabranom programu.
Uređaj se puni vodom a potom odmah izbacuje vodu.	<ul style="list-style-type: none"> • Provjerite nalazi li se odvodno crijevo u ispravnom položaju. Crijevo je možda prenisko postavljeno. Pogledajte poglavlje "Upute za postavljanje".
Faza centrifugiranja ne radi ili ciklus pranja traje dulje od uobičajenog.	<ul style="list-style-type: none"> • Provjerite da odvodni filter nije začepljen. Očistite filter, ako je potrebno. Pogledajte poglavlje "Održavanje i čišćenje". • Ručno podesite stvari u bubanj i ponovno pokrenite fazu centrifuge. Ovaj problem može biti uzrokovan problemima s balansiranjem.
Na podu ima vode.	<ul style="list-style-type: none"> • Provjerite jesu li spojnice crijeva za vodu pritegnute i da nema curenja vode. • Provjerite da na crijevu za dovod i odvod vode nema oštećenja. • Obavezno koristite ispravni deterdžent i točnu količinu.
Vrata uređaja ne mogu se otvoriti.	<ul style="list-style-type: none"> • Pobrinite se da nije odabran program pranja koji završava s vodom u bubnju. • Provjerite je li program pranja završen.
Uređaj proizvodi neobičan zvuk i vibrira.	<ul style="list-style-type: none"> • Provjerite je li uređaj ispravno niveliran. Pogledajte poglavlje "Upute za postavljanje". • Obavezno uklonite ambalažu i/ili transportne vijke. Pogledajte poglavlje "Upute za postavljanje". • Dodajte više rublja u bubanj. Količina je možda premala.
Ciklus je kraći od prikazanog vremena.	<ul style="list-style-type: none"> • Uređaj izračunava novo vrijeme ovisno o količini rublja.
Rezultati pranja nisu zadovoljavajući.	<ul style="list-style-type: none"> • Povećajte količinu deterdženta ili upotrijebite drugi deterdžent. • Upotrijebite posebne proizvode za uklanjanje tvrdokornih mrlja prije pranja rublja. • Obavezno postavite ispravnu temperaturu. • Smanjite količinu rublja.
Previše pjene u bubnju tijekom ciklusa pranja.	<ul style="list-style-type: none"> • Smanjite količinu deterdženta.

Problem	Moguća rješenja
Nakon ciklusa pranja, u pretincu za doziranje nalaze se ostaci deterđenta.	<ul style="list-style-type: none"> • Provjerite je li zaklopka u ispravnom položaju (GORE za deterđent u prašku - DOLJE za tekući deterđent). • Provjerite jeste li upotrijebili dozator deterđenta prema uputama navedenim u ovom priručniku.
Svjetlo bubnja ne svijetli.	<ul style="list-style-type: none"> • Provjerite da LED žarulja nije pregorila. Za zamjenu, kontaktirajte ovlaštenu servisnu centar.

Nakon provjere, uključite uređaj. Program se nastavlja iz točke u kojoj je prekinut.

Ako se problem ponovi, kontaktirajte ovlaštenu servisnu centar.

Podaci potrebni za servisnu centar nalaze se na natpisnoj pločici.

13. OTVARANJE VRATA U SLUČAJU NUŽDE

U slučaju nestanka struje vrata uređaja ostaju zaključana. Kada se struja vrati, program pranja se nastavlja. Ako vrata ostanu zaključana u slučaju kvara mogu se otvoriti pomoću značajke otključavanja u nuždi.

Prije otvaranja vrata:



OPREZ!
Provjerite temperaturu vode i da rublje nije vruće. Po potrebi pričekajte da se ohlade.



OPREZ!
Provjerite da se bubanj ne okreće. Po potrebi pričekajte dok se bubanj ne prestane okretati.



Provjerite da razina vode u bubnju nije previsoka. Po potrebi nastavite s pražnjenjem u nuždi (pogledajte "Pražnjenje u nuždi" u poglavlju "Čišćenje i održavanje").

Za otvaranje vrata nastavite kako slijedi:

1. Za isključivanje uređaja pritisnite tipku ①.
2. Utikač izvucite iz utičnice električne mreže.
3. Otvorite krilce filtra.
4. Jednom povucite okidač za otključavanje u nuždi prema dolje. Povucite ga prema dolje još jednom, držite ga nategnutog i istovremeno otvorite vrata uređaja.

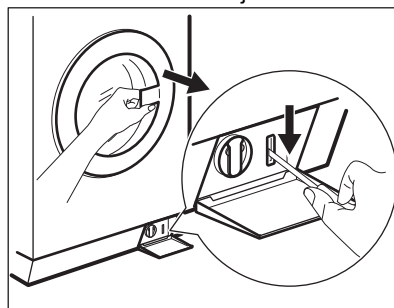

5. Izvadite rublje i zatim zatvorite vrata uređaja.
6. Zatvorite krilce filtra.

14. VRIJEDNOS POTROŠNJE

14.1 Uvod



Pogledajte internetsku poveznicu www.theenergylabel.eu za detaljne informacije o energetske oznaci.



QR kod na energetskej naljepnici isporučenoj s uređajem pruža internetsku poveznicu do podataka koji se odnose na performanse uređaja u EU EPREL bazi podataka. Energetske naljepnice čuvajte za referencu zajedno s korisničkim priručnikom i svim ostalim dokumentima koji se isporučuju s ovim uređajem.

Iste informacije poput naziva modela i broja proizvoda, koje se nalaze na natpisnoj pločici uređaja, moguće je pronaći i u EPREL-u pomoću poveznice <https://eprel.ec.europa.eu>. Pogledajte poglavlje "Opis proizvoda" za položaj nazivne pločice.

14.2 Legenda

kg	Punjenje rublja.	h:mm	Trajanje programa.
kWh	Potrošnja energije.	°C	Temperatura rublja.
Litre	Potrošnja vode.	o/min	Brzina centrifuge.
%	Preostala vlaga na kraju faze centrifuge. Što je veća brzina centrifuge, veća je buka i niža je preostala vlaga.		



Vrijednosti i trajanje programa mogu se razlikovati ovisno o različitim uvjetima (npr. sobna temperatura, temperatura vode i tlak, količina punjenja i vrsta rublja, napon napajanja), kao i o promjenama zadanih postavki programa.

14.3 Prema Uredbi Komisije EU 2019/2023

Eco 40-60 program	kg	kWh	Litre	h:mm	%	°C	o/min¹⁾
Puna perilica	8	1.040	60	3:30	52	42	1351
Polovica punjenja	4	0.680	45	2:45	52	36	1351
Četvrtina punjenja	2	0.420	35	2:45	54	28	1351

¹⁾ Maksimalna brzina centrifuge.

Potrošnja energije u različitim načinima rada

Isključeno (W)	Stanje pripravnosti (W)	Odgođeno pokretanje (W)
0.05	0.05	4.00

Isključeno (W)	Stanje pripravnosti (W)	Odgodeno pokretanje (W)
Vrijeme do isključenja / Stanja pripravnosti je maksimalno 15 minuta.		

14.4 Uobičajeni programi



Ove vrijednosti su samo indikativne.

Program	kg	kWh	Litre	h:mm	%	°C	o/min ¹⁾
Pamuk ²⁾ 95 °C	8	2.79	80	2:10	52	85	1400
Pamuk 60 °C	8	1.46	70	1:35	52	52	1400
Pamuk ³⁾ 20 °C	8	0.19	70	1:10	52	20	1400
Sintetika 40 °C	4	0.43	35	1:00	35	40	1200
Nježno ⁴⁾ 30 °C	4	0.18	50	0:50	35	30	1200
Ručno pranje 30 °C	2	0.28	55	0:55	30	30	1200

1) Referentni pokazatelj brzine centrifuge.

2) Prikladno za pranje jako zaprljanog tekstila.

3) Prikladno za pranje malo zaprljanog pamuka.

4) Također se vrši kao brzi ciklus pranja za malo zaprljano rublje.

15. BRIGA ZA OKOLIŠ

Reciklirajte materijale sa simbolom . Ambalažu za recikliranje odložite u prikladne spremnike. Pomozite u zaštiti okoliša i ljudskog zdravlja, kao i u recikliranju otpada od električnih i elektroničkih uređaja. Uređaje označene

simbolom  ne bacajte zajedno s kućnim otpadom. Proizvod odnesite na lokalno reciklažno mjesto ili kontaktirajte nadležnu službu.

KAZALO

1. VARNOSTNE INFORMACIJE.....	35
2. OPIS IZDELKA.....	40
3. TEHNIČNI PODATKI.....	42
4. UPRAVLJALNA PLOŠČA.....	43
5. PRED PRVO UPORABO.....	45
6. PROGRAMI.....	46
7. FUNKCIJE.....	49
8. NASTAVITVE.....	49
9. VSAKODNEVNA UPORABA.....	50
10. NAMIGI IN NASVETI.....	54
11. VZDRŽEVANJE IN ČIŠČENJE.....	56
12. ODPRAVLJANJE TEŽAV.....	60
13. ODPIRANJE VRAT V SILI.....	63
14. VREDNOSTI PORABE.....	63
15. SKRIB ZA OKOLJE.....	65

MISLIMO NA VAS

Zahvaljujemo se vam za nakup naprave Electrolux Professional. Izbrali ste izdelek, ki s sabo prinaša večdesetletne strokovne izkušnje in inovacije. Ta genialen in eleganten izdelek je bil zasnovan z vami v mislih. Kadar koli ga uporabite, ste tako lahko prepričani, da boste vsakič dobili odlične rezultate. Dobrodošli pri blagovni znamki Electrolux Professional.

Obiščite našo spletno stran www.electroluxprofessional.com/mypro/, in si pogledjte:



Pridobitev nasvetov glede uporabe, brošure, odpravljanje težav, servisne informacije in informacije glede popravil:



Registrirajte izdelek za večjo uporabnost:



Kupite dodatno opremo, potrošno blago in originalne nadomestne dele za vašo napravo:

SKRIB ZA STRANKE IN SERVIS

Vedno uporabite samo originalne rezervne dele.

Ko kličete servis, imejte pri roki naslednje podatke: Model, številka izdelka, serijska številka.

Podatke najdete na ploščici za tehnične navedbe.

 Opozorilo / varnostne informacije

 Splošni podatki in nasveti

 Informacije o varovanju okolja

Pridržujemo si pravico do sprememb.

1. ⚠ VARNOSTNE INFORMACIJE

Pred namestitvijo in uporabo naprave natančno preberite priložena navodila. Proizvajalec ni odgovoren za poškodbe ali škodo, nastalo zaradi nepravilne namestitve ali uporabe. Navodila vedno shranite na varnem in dostopnem mestu za poznejšo uporabo.

1.1 Varnost otrok in ranljivih oseb

- To napravo lahko uporabljajo otroci od osmega leta naprej ter osebe z zmanjšanimi telesnimi, čutnimi ali razumskimi sposobnostmi ali s pomanjkanjem izkušenj ter znanja le pod nadzorom ali če so dobile ustrezna navodila glede varne uporabe naprave in če se zavedajo nevarnosti, ki obstajajo.
- Otroci med tretjim in osmim letom starosti ter invalidi se ne smejo približevati napravi, če niso pod nenehnim nadzorom.
- Otroci, mlajši od treh let, se ne smejo približevati napravi, če niso pod nenehnim nadzorom.
- Preprečite, da bi se otroci igrali z napravo.
- Vso embalažo hranite zunaj dosega otrok in jo ustrezno zavržite.
- Pralna sredstva hranite zunaj dosega otrok.
- Ko so vrata naprave odprta, poskrbite, da bodo otroci in hišni ljubljenci dovolj oddaljeni od naprave.
- Čiščenja naprave in uporabniškega vzdrževanja na njej ne smejo izvajati otroci brez nadzora.

1.2 Namestitev

- Naprava je namenjena uporabi v gospodinjstvu in komercialni rabi.
- Upoštevajte navodila za namestitev, priložena napravi.
- Odstranite vso embalažo in transportne vijake.
- Transportne vijake hranite na varnem. Če boste napravo v prihodnje premikali, jih morate ponovno namestiti, da zaklenete boben in preprečite poškodbe notranjosti.

- Pri premikanju naprave bodite pazljivi, ker je težka. Vedno uporabljajte zaščitne rokavice in priloženo obutev.
- Ne nameščajte ali uporabljajte poškodovane naprave.
- Poskrbite, da bo naprava med prevozom stabilna.
- Med nameščanjem, vzdrževalnimi deli in popravili mora biti naprava izključena iz napajanja in je ne smete ponovno priključiti, dokler niso opravljena vsa dela.
- Naprave ne nameščajte ali uporabljajte na mestu, kjer lahko temperatura pade pod 0 °C ali kjer je izpostavljena vremenskim vplivom.
- Ko napravo postavite na komercialno/javno mesto, morate upoštevati vse zdravstvene in varnostne predpise.
- Naprave ne nameščajte na premikajočo platformo (npr. na ladjo).
- Tla, kjer bo stala naprava, morajo biti ravna, stabilna, odporna na toploto in čista.
- Poskrbite za kroženje zraka med napravo in tlemi.
- Prezračevalnih odprtin na dnu (če obstajajo) ne sme ovirati preproga.
- Nastavite noge, tako da bo med napravo in preprogo potreben razmik.
- Naprave ne postavljajte na mesto, kjer njenih vrat ne morete povsem odpreti.
- Pod napravo ne postavljajte posode za zbiranje morebitne iztekajoče vode. V pooblaščenem servisnem centru preverite, katere pripomočke lahko uporabite.

1.3 Priključitev na električno omrežje

- Naprava mora biti pravilno ozemljena. Proizvajalec ni odgovoren za posledice neustrezne ozemljitve.
- Vedno uporabite pravilno nameščeno varnostno vtičnico.

- Preverite, ali so parametri s ploščice za tehnične navedbe združljivi z električno napetostjo omrežja.
- Ne uporabljajte razdelilnikov in podaljškov.
- Pazite, da ne poškodujete vtiča in kabla.
- Če je napajalni kabel poškodovan, ga mora zamenjati predstavnik proizvajalca, pooblaščenega servisnega centra ali druga strokovno usposobljena oseba, da se izognete nevarnosti.
- Vtič vtaknite v vtičnico šele ob koncu nameščanja. Poskrbite, da bo vtič dosegljiv tudi po namestitvi.
- Priključnega kabla ali vtiča se ne dotikajte z mokrimi rokami.
- Ne vlecite za električni priključni kabel, če želite izključiti napravo. Vedno povlecite za vtič.
- Samo za VB in Irsko: Naprava ima vtič s 13-ampersko varovalko. Če je treba zamenjati varovalko v vtiču, uporabite 13-ampersko varovalko ASTA (BS 1362).

1.4 Priključitev cevi za vodo

- Ne poškodujte cevi za vodo.
- Naprava mora biti priključena na vodovodni sistem z novimi kompleti cevi. Za ta namen ne uporabite starih, že uporabljenih kompletov cevi.
- Pred priključitvijo na nove cevi, cevi, ki že dolgo niso bile v uporabi, tam, kjer so bila izvedena popravila ali nameščene nove naprave (vodni števcji itd.), naj voda teče toliko časa, da bo čista in prozorna.
- Delovni tlak vode (najmanjši in največji) mora biti med 0,5 bara (0,05 MPa) in 10 bari (1,0 MPa).
- Med in po prvi uporabi naprave se prepričajte, da ni prisotnih vidnih iztekanj vode.

1.5 Uporaba

- Ne spreminjajte specifikacij te naprave.
- Upoštevajte varnostna navodila z embalaže pralnega sredstva.

- Upoštevajte največjo količino perila 8 kg (oglejte si poglavje »Razpredelnica programov«).
- Ne postavljajte vnetljivih izdelkov ali predmetov, ki so prepojeni z vnetljivimi izdelki, v napravo, blizu nje ali nanjo.
- S perila odstranite vse kovinske predmete.
- Med izvajanjem programa se ne dotikajte stekla vrat. Steklo je lahko vroče.

1.6 Vzdrževanje in čiščenje

- Pred vzdrževanjem izklopite napravo in iztaknite vtič iz vtičnice.
- Za čiščenje naprave ne uporabljajte vodnega pršca in pare.
- Napravo očistite z vlažno mehko krpo. Uporabljajte samo nevtralna čistilna sredstva. Za čiščenje ne uporabljajte abrazivnih čistil, grobih gobic, topil ali kovinskih predmetov.

1.7 Notranja osvetlitev



OPOZORILO!

Nevarnost poškodbe.

- Vidno LED-sevanje, ne glejte neposredno v žarek.
- Za menjavo notranje žarnice se obrnite na pooblaščen servisni center.

1.8 Servis

- Za popravilo naprave se obrnite na pooblaščen servisni center. Uporabite samo originalne rezervne dele.
- Prosimo, upoštevajte, da samo-popravila ali nestrokovna popravila lahko imajo za posledico zmanjšanje varnosti, kar lahko razveljavi garancijo.
- Naslednji rezervni deli so na voljo 10 let po prekinitvi izdelave modela: motor in krtačke za motor, transmisijska gred med motorjem in bobnom, črpalke, blažilniki udarcev in vzmeti, pralni boben, tri-kraki

nosilec bobna in ustrezni kroglični ležaji, grelci in grelni elementi, vključno s toplotnimi črpalkami, cevovodi in ustrezno opremo, vključno z gibkimi cevmi, ventili, filtri in elementi za preprečevanje uhajanja vode, ploščami tiskanega vezja, elektronskimi prikazovalniki, tlačnimi stikali, termostati in senzorji, programsko opremo in sistemskim programom, vključno s programsko opremo za ponastavitev, vrati, tečaji in tesnili vrat, drugimi tesnili, sklopom za zaklepanje vrat, plastičnimi elementi, kot so razdeljevalniki pralnega sredstva. Prosimo, upoštevajte, da so nekateri od teh rezervnih delov na voljo samo usposobljenim serviserjem in da vsi rezervni deli niso primerni za vse modele.

- O žarnicah v izdelku in nadomestnih žarnicah, ki se prodajajo ločeno: Te žarnice so zasnovane za ekstremne pogoje v gospodinjskih aparatih, kot so izjemne temperature, vibracije in vlažnosti, ali za sporočanje informacij o delovanju aparata. Niso namenjene za uporabo drugje in niso primerne za sobno razsvetljavo v gospodinjstvu

1.9 Odstranjevanje

- Napravo izključite iz napajanja in vodovodnega sistema.
- Odrežite električni priključni kabel tik ob napravi in napravo zavržite.
- Odstranite zapah in na ta način preprečite, da bi se otroci ali živali zaprli v boben.

2. OPIS IZDELKA

2.1 Pregled naprave

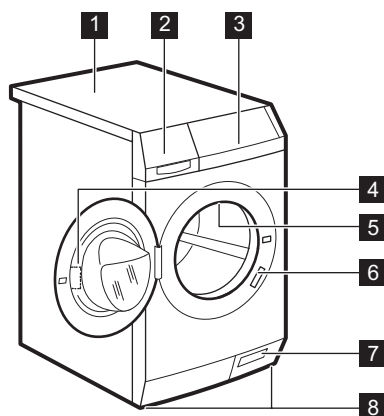

- 1 Delovna površina
- 2 Predal za pralno sredstvo
- 3 Upravljalna plošča
- 4 Ročaj vrat
- 5 Notranja lučka
- 6 Ploščica za tehnične navedbe
- 7 Filter odtočne črpalke in odpiranje vrat v sili
- 8 Nogi za izravnavo naprave

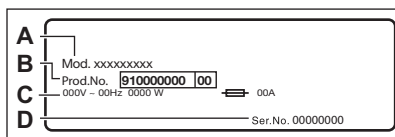

Na ploščici za tehnične navedbe se nahajajo ime modela (A), številka izdelka (B), električna napetost (C) in serijska številka (D).

2.2 Pripomočki

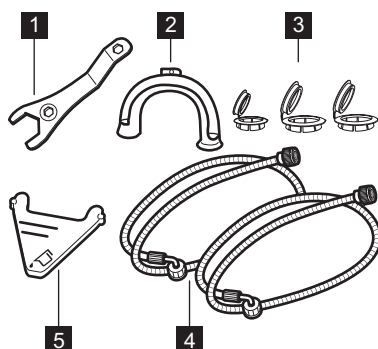

- 1 **Ključ**
Za odstranjevanje transportnih vijakov.
- 2 **Plastično vodilo za cev**
Za pritrditev cevi za odvod vode na rob umivalnika.
- 3 **Plastični čepi**
Za zapiranje odprtih na zadnji strani stroja po odstranitvi transportnih vijakov.
- 4 **Cevi za dovod vode**
Za priključitev naprave na pipo za hladno in vroči vodo: cev z modrim pokrovčkom za hladno in cev z rdečim pokrovčkom za vročo vodo.
- 5 **Loputa za tekoče pralno sredstvo**
Za upočasnitev pretoka tekočega pralnega sredstva.

2.3 Na voljo pri vašem pooblaščenem prodajalcu.

- i** Samo ustrezna dodatna oprema, ki jo je odobrilo podjetje Electrolux, zagotavlja varnostne standarde naprave. Če uporabite neodobrene dele, reklamacijski zahtevki ne bodo veljavni.

Komplet za namestitev na pralni stroj

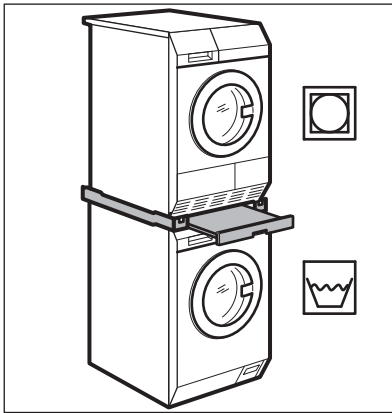

- i** Komplet za namestitev na pralni stroj lahko uporabljate le pri sušilnih strojih, navedenih v navodilih za uporabo. Oglejte si priložena navodila za uporabo. Pazljivo preberite navodila, priložena dodatni opremi.

Podstavek s predalom

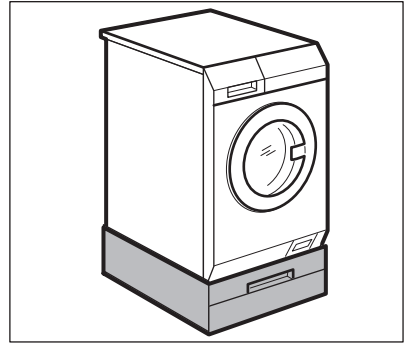

Za namestitev naprave višje na višino, kjer je olajšano vstavljanje in jemanje perila iz stroja.

Predal lahko uporabljate za shranjevanje perila, npr.: brisač, čistilnih sredstev in še več.

Pazljivo preberite navodila, priložena dodatni opremi.

Komplet za pritrditev

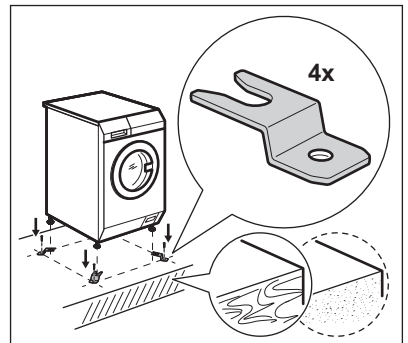

Če napravo postavljate na betonsko podlago, naročite pravi komplet za pritrditev.

Pazljivo preberite navodila, priložena dodatni opremi.

Zunanji predal za pralno sredstvo

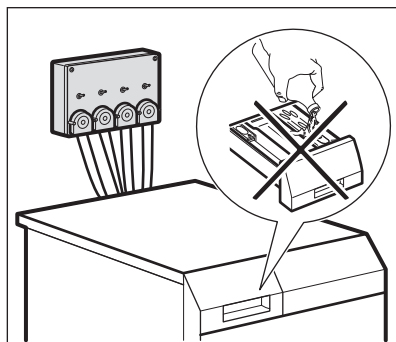

Tekoče pralno sredstvo se lahko dovaja samodejno iz zunanjega predala.

Pazljivo preberite navodila, priložena dodatni opremi.

3. TEHNIČNI PODATKI

Dimenzija	Širina/višina//skupna globina	59.7 cm/84.7 cm/64.6 cm
Električne povezave	Napetost	230 V
	Skupna moč	2200 W
	Varovalka	10 A
	Frekvenca	50 Hz
Raven zaščite proti vdoru trdnih delcev in vlage, ki jo zagotavlja zaščitni pokrov, razen kjer nizkonapetostna oprema nima nobene zaščite proti vlagi		IPX4
Tlak v vodovodnem omrežju	Najnižji	0,5 bara (0,05 MPa)
	Najvišji	10 barov (1,0 MPa)
Dovod vode ¹⁾		Mrzla voda Vroča voda ²⁾
Največja količina perila	Bombaž	8 kg
Število vrtljajev centrifuge	Največja hitrost ožemanja	1351 obr./min

1) Cevi za dovod vode priključite na pipo s spojko 3/4" .

2) Prepričajte se, da temperatura vroče vode vašega domačega sistema ni višja od 60 °C.



Naprava deluje tudi ob priključitvi zgolj cevi za hladno vodo. Oglejte si »Vroča in hladna voda« v poglavju Funkcije.

3.1 Električna povezava

Na koncu postopka nameščanja lahko vtaknete vtič v vtičnico.

Na ploščici za tehnične navedbe in v poglavju »Tehnični podatki« so navedene potrebne električne napetosti.

Poskrbite, da bodo v skladu z napajanjem.

Preverite, ali električna napeljava na mestu priključitve stroja dovoljuje največjo obremenitev. Upoštevajte tudi druge naprave in porabnike v prostoru.

Napravo priključite v ozemljeno vtičnico.

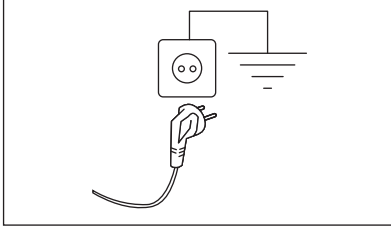

Napravo namestite tako, da je možen enostaven dostop do priključnega kabla.

Za vsa električna dela, potrebna za namestitev te naprave, se obrnite na pooblaščen servisni center.

Proizvajalec ne prevzema odgovornosti za škodo ali poškodbe, ki bi nastale zaradi neupoštevanja zgoraj navedenih varnostnih opozoril.

4. UPRAVLJALNA PLOŠČA

4.1 Opis upravljalne plošče

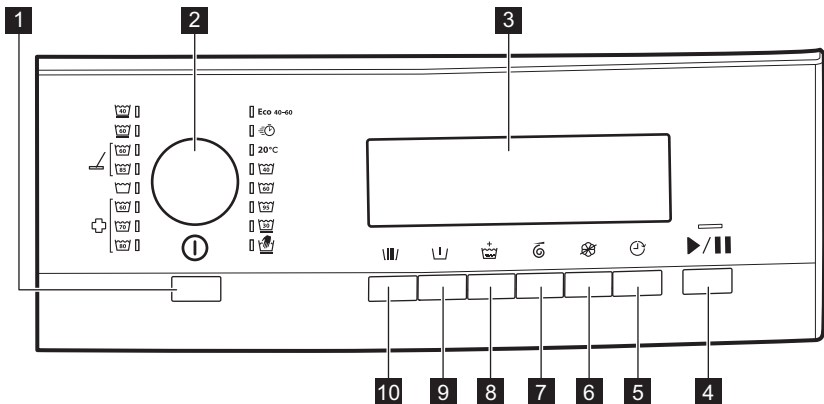

- 1** Tipka Auto Off
- 2** Gumb za izbiro programa
- 3** Prikazovalnik
- 4** Tipka
- 5** Tipka Delay start
- 6** Tipka No softener





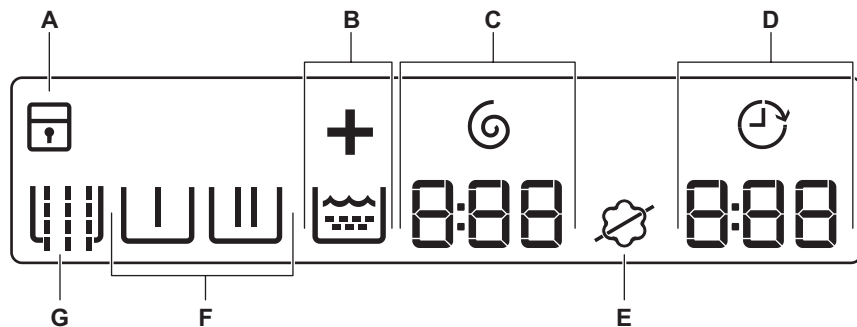

- 7** Tipka Spin time
- 8** Tipka Extra rinse
- 9** Tipka Pre wash
- 10** Tipka Sluice

4.2 Prikazovalnik



Na prikazovalniku se prikaže naslednje:

A		Varovalo za otroke je vklopljeno.
		Varovalo za otroke je izklopljeno.
B	 	Simbol Extra rinse. je simbol, ki ponazarja fazo izpiranja, + pa zasveti ob izbiri programa Extra rinse.
C	 8:88	Indikator in simbol Spin time. Številka ponazarja minute in sekunde.
D	 8:88	Indikator funkcije Delay start.
	1:25	Čas trajanja programa Ko se program začne, se čas trajanja programa začne odštevati v korakih po eno minuto. Številka ponazarja ure in minute.
	2h	Zamik vklopa Ko pritisnete tipko za zamik vklopa, se na prikazovalniku prikaže čas zamika vklopa.
	E20	Opozorilne kode Če pride do motenj v delovanju naprave, se na prikazovalniku prikažejo opozorilne kode. Oglejte si »Odpravljanje težav«.
	E r r	To sporočilo je na prikazovalniku prikazano nekaj sekund, ko: <ul style="list-style-type: none"> • funkcije ne morete nastaviti pri programu pranja. • poskušate spremeniti program pranja med njegovim izvajanjem.
		Ob koncu programa.







E		Simbol mehčalca: naprava običajno doda mehčalec.
		Simbol No softener: naprava ne doda mehčalca.
Simboli faz		
Ko nastavite program, zasvetijo vsi simboli faz, povezani s programom. Ko se program začne, utripa le simbol trenutne faze. Ob koncu faze simbol sveti.		
F		Faza Pre wash
		Faza pranja
		Faza izpiranja
		Faza ožemanja
G		Simbol Sluice





5. PRED PRVO UPORABO

1. Poskrbite za odstranitev vseh transportnih vijakov.
2. Prepričajte se, da sta na voljo priključka za elektriko in vodo.
3. V predelek za pralno sredstvo nalijte dva litra vode za fazo pranja. S tem aktivirate sistem črpanja.
4. V predelek za fazo pranja dajte majhno količino pralnega sredstva.
5. Nastavite in vklopite program za bombaž pri najvišji temperaturi brez perila. Na ta način iz bobna in kadi odstranite vso morebitno umazanijo.

6. PROGRAMI

6.1 Tabela programov

Program Temperaturno območje 1)	Največja količina perila 2) Referenčna hitrost ožemanja Čas trajanja centrifuge	Opis programa (Vrsta perila in stopnja umazanosti)
Eco 40-60 40 °C ³⁾	8 (kg) 1400 vrt./min. 540 sekund – 5 sekund	Belo in barvno obstojno bombažno perilo. Običajno umazano perilo. Poraba energije se zmanjša, trajanje programa pranja pa podaljša, s čimer so zagotovljeni dobri rezultati pranja.
 Pranje s hladno vodo	4 (kg) 1200 vrt./min. 120 sekund – 5 sekund	Bombažno in sintetično perilo z malo umazanije ali nošeno le enkrat.
Bombaž 	8 (kg) 1400 vrt./min. 360 sekund – 5 sekund	Belo bombažno perilo Običajno in malo umazano. ⁴⁾
Bombaž 	8 (kg) 1400 vrt./min. 360 sekund – 5 sekund	Barvno bombažno perilo Običajno in malo umazano. ⁵⁾
Blago 	4 (kg) 1200 vrt./min. 120 sekund – 5 sekund	Občutljivo perilo, kot je perilo iz akrila, viskoze in mešano perilo, ki zahteva bolj nežno pranje. Običajno in manj umazano perilo.
Ročno pranje  	2 (kg) 1200 vrt./min. 120 sekund – 5 sekund	Volneno perilo za strojno in ročno pranje ter drugo perilo s simbolom za »ročno pranje« ⁶⁾ .

Program Temperaturno območje 1)	Največja količina perila 2) Referenčna hitrost ožemanja Čas trajanja centrifuge	Opis programa (Vrsta perila in stopnja umazanosti)
Sintetika 	4 (kg) 1200 vrt./min. 120 sekund – 5 sekund	Sintetično ali mešano perilo. Običajno umazano perilo.
Mikrovlakna 	8 (kg) 1400 vrt./min. 240 sekund – 5 sekund	Program za krpe, delovna oblačila in poseben program za mikrovlakna. Program izvede fazo samodejnega predhodnega izpiranja.
Izpiranje in odsesavanje 	8 (kg) 1400 vrt./min. 540 sekund – 5 sekund	Za izpiranje in ožemanje perila. Vse tkanine razen volnenih in zelo občutljivih. Znižajte število vrtljajev centrifuge glede na vrsto perila.
Razkuževanje 	8 (kg) 1400 vrt./min. 360 sekund – 5 sekund	Ta program odstrani pršice in podobne mikroorganizme. Program izvede fazo samodejnega predpranja.

1) Če je priključena, se vroča voda dovaja le pri programih Normal Eco, Bombaž, Sintetika, Mikrovlakna in Razkuževanje, ko je nastavljena temperatura 40 °C ali višja.

2) Za optimalne rezultate je priporočena največja navedena količina perila za posamezen program.

3) Glede na Uredbo komisije (EU) 2019/2023 lahko ta program pri 40 °C skupaj v istem ciklu opere običajno umazano bombažno perilo, za katerega je proizvajalec navedel, da je primerno za pranje pri 40 °C ali 60 °C.



Za doseženo temperaturo v perilu, trajanje programa in druge podatke si oglejte poglavje »Vrednosti porabe«.

Najučinkovitejši programi v smislu porabe energije so običajno tisti, ki delujejo pri nižjih temperaturah in trajajo dlje.

4) Uporabiti morate pralno sredstvo z belilom.

5) Uporabiti morate pralno sredstvo brez belila.





6) Med tem ciklom se bobnen obračaja počasi, da je zagotovljeno nežno pranje. Morda bo videti, kot da se bobnen obračaja ali se ne obračaja pravilno, a to je normalno za ta program.

Kompatibilnost programskih možnosti

Program	Sluice	Pre wash	Extra rinse	Spin time	No softener	Delay start
Eco 40-60		■	■	■	■	■
			■	■		■
Bombaž	■	■	■	■	■	■
Blago 30 °C	■	■	■	■	■	■
Ročno pranje				■	■	■
Sintetika 40–60 °C	■	■	■	■	■	■
Mikrovlakna	■ 1)	■	■	■	■	■
Izpiranje in odsesavanje			■	■		■
Razkuževanje	■	■ 1)	■	■	■	■

1) Ta možnost se izvaja samodejno in je ni mogoče odstraniti iz programa.

Ustrezna pralna sredstva za programe pranja

Program	Univerzalni prašek ¹⁾	Univerzalno tekoče pralno sredstvo	Tekoče pralno sredstvo za barvasto perilo	Občutljivo volneno perilo	Posebno
Eco 40-60	▲	▲	▲	--	--
	--	▲	▲	--	--
Bombaž	▲	▲	▲	--	--
Blago 	--	--	--	▲	▲
Ročno pranje	--	--	--	▲	▲
Sintetika  	▲	▲	▲	--	--
Mikrovlakna	--	--	--	--	▲
Razkuževanje	▲	▲	--	--	▲

1) Pri temperaturah, višjih od 60 °C, je priporočena uporaba praška.

▲ = Priporočeno

-- = Ni priporočeno

7. FUNKCIJE

7.1 Sluice

To tipko pritisnite, da pred pranjem dodate fazo predpranja brez pralnega sredstva.

Zasveti ustrezen indikator .

7.2 Pre wash

S to funkcijo lahko programu pranja dodate fazo predpranja.

To funkcijo uporabite pri izredno umazanem perilu.

Ko nastavite to funkcijo, se trajanje programa podaljša.

Zasveti ustrezen indikator .

7.3 Extra rinse

S to funkcijo lahko programu pranja dodate nekaj izpiranj.

Ta funkcija je uporabna za osebe, ki so alergične na pralna sredstva, in na območjih z mehko vodo.



Zasveti ustrezen indikator .

8. NASTAVITVE

8.1 Zvočni signali

Zvočni signali se oglasijo v naslednjih primerih:

- Ko vklopite napravo.
- Izberite program.
- Ko izklopite napravo.
- Ko pritisnete tipke.
- Ko je program zaključen.
- Ko so prisotne motnje v delovanju naprave.



Za **izklop/vklop** zvočnih signalov sočasno držite pritisnjeno  in  šest sekund.



Če izklopite zvočne signale, ti še naprej delujejo v primeru napake v delovanju naprave.

7.4 Spin time

S pritiskom te tipke lahko skrajšate čas trajanja centrifuge. Ko dosežete najkrajši čas (5 sekund), se ponastavi na najdaljše trajanje.

Zasveti ustrezen indikator  .

7.5 No softener

To tipko pritisnite za izklop dodajanja mehčalca.



Zasveti ustrezen indikator .

Ponovno pritisnite to tipko za običajno dodajanje mehčalca.

Zasveti ustrezen indikator .





7.6 Delay start

S to možnostjo lahko začetek programa zamaknete za od 30 minut do 24 ur.



Na prikazovalniku se prikaže ustrezen indikator  .

8.2 Varovalo za otroke

S to funkcijo lahko otrokom preprečite igranje z upravljalno ploščo.

- Za **vklop/izklop** te funkcije sočasno pritisnite tipki  in , dokler na prikazovalniku ne zasveti ustrezen indikator:
 - : vklopljeno varovalo za otroke.
 - : izklopljeno varovalo za otroke.

To funkcijo lahko vklopite:





- Po tem, ko pritisnete  funkcije in gumb za izbiro programa so zaklenjeni.
- Preden pritisnete : naprave ni mogoče vklopiti.



Če je naprava priključena na stroj na kovance, se varovalo za otroke samodejno vklopi pet minut po začetku programa.

8.3 Trajno dodatno izpiranje

S to funkcijo lahko trajno nastavite dodatno izpiranje, ko nastavite nov program.

- Za **vklop/izklop** te funkcije sočasno pritisčajte  in , dokler ne **zasveti/ugasne** indikator  .

9. VSAKODNEVNA UPORABA



OPOZORILO!

Oglejte si poglavja o varnosti.

9.1 Vstavljanje perila

1. Povlecite ročaj, da odprete vrata naprave.
2. Oblačila stresite, preden jih daste v napravo.
3. Posamezne kose perila enega za drugim vstavite v boben.

Pazite, da v boben ne boste dali preveč perila.

4. Zaprite vrata.

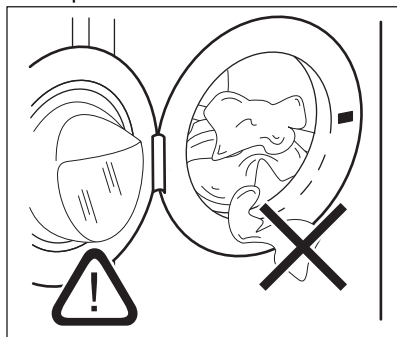

POZOR!

Pazite, da se perilo ne bo ujelo med tesnilo in vrata. Obstaja nevarnost iztekanja vode ali poškodbe perila.

9.2 Nameščanje lopute za tekoče pralno sredstvo

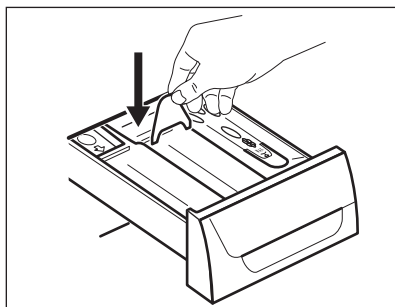

- Odprite predal za pralno sredstvo.
- V predelek  namestite loputo za tekoče pralno sredstvo.

9.3 Uporaba pralnega sredstva in dodatkov

1. Izmerite ustrezno količino pralnega sredstva in mehčalca.
2. Pralno sredstvo in mehčalec dajte v predelka.
3. Pazljivo zaprite predal za pralno sredstvo.

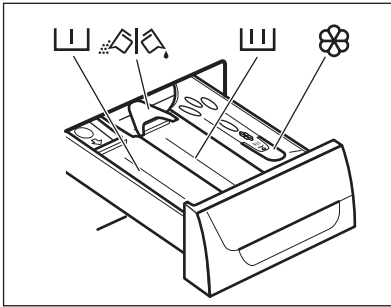

9.4 Predelki za pralno sredstvo







POZOR!

Uporabljajte samo pralna sredstva za pralne stroje.



Vedno upoštevajte navodila z embalaže pralnih sredstev.

	Predelek za pralno sredstvo za fazo predpranja.
	Predelek za pralno sredstvo za fazo pranja.
	Predelek za tekoče dodatke (mehčalec, škrob).
	Loputa za pralni prašek ali tekoče pralno sredstvo.

9.5 Tekoče pralno sredstvo ali pralni prašek

- Položaj **A** za pralni prašek (tovarniška nastavitve).
- Položaj **B** za tekoče pralno sredstvo.



Ko uporabljate tekoče pralno sredstvo:

- Ne uporabljajte želatinastih ali gostih tekočih pralnih sredstev.
- Tekočine ne vlijte preko oznake za najvišjo raven.
- Ne nastavite faze predpranja.
- Ne nastavite zamika vklopa.

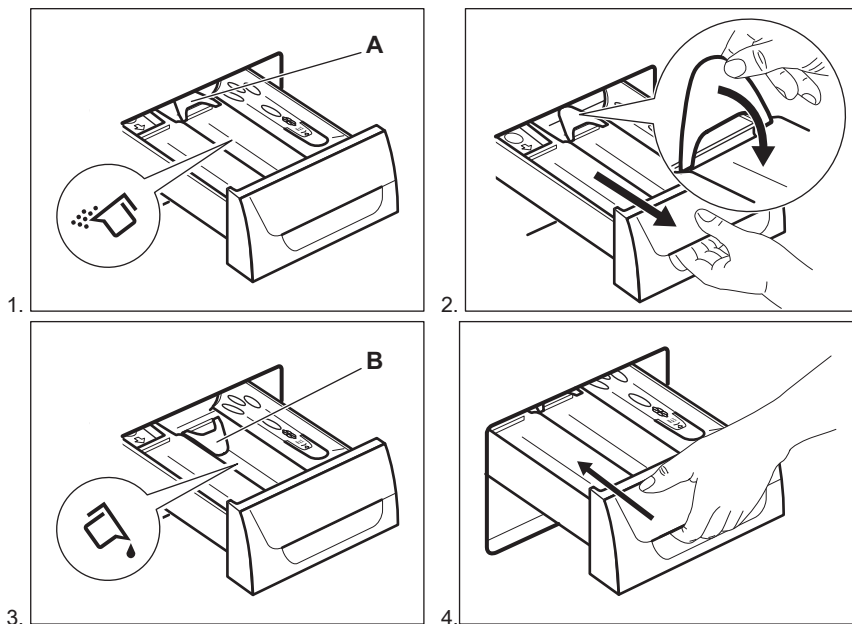

9.6 Vklon naprave

Pritisnite tipko za vklop naprave. Oglasi se zvočni signal (če je vklopljen).

9.7 Nastavitev programa

- Obrnite gumb za izbiro programa in nastavite program:
 - Zasveti ustrezen programski indikator. Oglasi se zvočni signal (če je vklopljen).
 - Indikator tipke utripa.
 - Na prikazovalniku se prikažejo trajanje programa in indikatorji faz programa.
- Po potrebi spremenite čas trajanja centrifuge in dodajte razpoložljive funkcije. Ko aktivirate funkcijo, zasveti indikator nastavljenih funkcij.

Če kaj nastavite napačno, se na prikazovalniku prikaže sporočilo .

9.8 Vklon programa

Pritisnite tipko .

- Indikator tipke preneha utripati in sveti.
- Na prikazovalniku začne utripati indikator trenutne faze.
- Program se zažene in vrata se zaklenejo.
- Ko se naprava polni z vodo, lahko kratek čas deluje odtočna črpalka.

Približno 15 minut po začetku programa:

- Lahko naprava samodejno prilagodi trajanje programa glede na količino perila.
- Se na prikazovalniku prikaže nov čas za konec.





9.9 Zagon programa z zamikom vklopa

- Pritisčajte Delay start, dokler se na prikazovalniku ne prikaže čas zamika vklopa, ki ga želite nastaviti.

Na prikazovalniku zasveti ustrezen indikator .



- Pritisnite .

- Naprava začne z odštevanjem.
- Po koncu odštevanja se program zažene samodejno.

- i** Nastavljen zamik vklopa lahko prekličete ali spremenite, preden pritisnete . Za preklic zamika vklopa:
- Pritisnite , da prekinete delovanje naprave.
 - Pritiskajte Delay start, dokler se na prikazovalniku ne prikaže .
 - Ponovno pritisnite  za takojšen vklop programa.



9.10 Preklic zamika vklopa

Za preklic zamika vklopa:

1. Pritisnite tipko , da prekinete delovanje naprave. Utripa ustrezní indikator.
2. Pritiskajte tipko Delay start, dokler se na prikazovalniku ne prikaže .
3. Ponovno pritisnite tipko  za takojšen vklop programa.

9.11 Prekinitev programa in spreminjanje funkcij

Spremenite lahko le nekatere funkcije pred njihovim izvajanjem.

1. Pritisnite . Indikator utripa.
2. Spremenite funkcije.
3. Ponovno pritisnite . Program se nadaljuje.

- i** Če je naprava priključena na stroj na kovance, lahko program prekinete v petih minutah po njegovem začetku. Po tem se samodejno vklopi varovalo za otroke.

9.12 Preklic trenutnega programa

1. Za nekaj sekund pritisnite tipko  za preklic programa in izklop naprave.



OPOZORILO!

Če je naprava že napolnjena z vodo, ostanejo vrata zaklenjena.

2. Napravo vklopite s ponovnim pritiskom iste tipke. Sedaj lahko nastavite nov program pranja.



Pred začetkom novega programa lahko naprava izčrpa vodo. V tem primeru preverite, ali je pralno sredstvo še vedno v predalu za pralno sredstvo; v nasprotnem primeru ponovno dodajte pralno sredstvo.

9.13 Ob koncu programa

Naprava se samodejno zaustavi.

Na prikazovalniku zasveti .

Indikator tipke  ugasne.



Vrata se odklenejo.

1. Odprite vrata.
2. Iz naprave odstranite perilo. Preverite, ali je boben prazen.
3. Zaprite pipo.
4. Nekaj sekund pritiskajte tipko , da izklopite napravo.

Vrata pustite priprta, da preprečite nastajanje plesni in neprijetnih vonjav.

9.14 Funkcija SAMODEJNI IZKLOP

Funkcija SAMODEJNI IZKLOP samodejno izklopi napravo za zmanjšanje porabe energije v naslednjih primerih:

- Ko naprave ne uporabljate pet minut, preden pritisnete tipko .
- Pritisnite tipko  za ponoven vklop naprave.
- Pet minut od konca programa pranja.

Pritisnite tipko  za ponoven vklop naprave.

Na prikazovalniku se prikaže konec zadnjega nastavljenega programa.

Z obračanjem gumba za izbiro programa nastavite nov program.

10. NAMIGI IN NASVETI



OPOZORILO!

Oglejte si poglavja o varnosti.

10.1 Vstavljanje perila

- Perilo razdelite na: belo, barvno, sintetično, občutljivo in volнено.
- Upoštevajte navodila za pranje, ki se nahajajo na etiketah za vzdrževanje perila.
- Belega in barvnega perila ne perite skupaj.
- Nekatero barvno perilo se pri prvem pranju razbarva. Priporočamo, da ga prvič perete ločeno.
- Večslojno, volнено perilo in perilo s poslikavami obrnite z notranjo stranjo navzven.
- Trdovratne madeže sperite in obdelajte z ustreznim pralnim sredstvom, preden daste perilo v boben.
- Pri zavesah bodite pazljivi. Snemite kaveljčke in dajte zaveso v pralno vrečo ali prevleko za blazino.
- Ne perite nezarobljenega ali strganega perila. Za pranje majhnih predmetov (kosov perila) in/ali občutljivega perila (npr. nedrčkov z lokom, pasov, hlačnih nogavic, vezalk, trakov itd.) uporabite pralno vrečo.

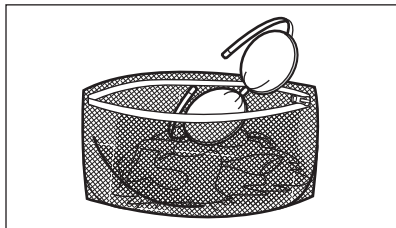

- Zelo majhna količina perila lahko povzroči težave z uravnoteženostjo pri centrifugi, kar vodi do prekomernih tresljajev. Če pride do tega:

- prekinite program in odprite vrata (oglejte si poglavje »Vsakodnevna uporaba«),

- ročno porazdelite perilo, tako da bodo kosi perila enakomerno porazdeljeni po kadi,

- pritisnite tipko  II. Centrifuga se nadaljuje.

- Zapnite gumbes na prevlekah za blazine, zadrge, sponke in kaveljčke. Zapnite pasove, zavežite vrvice, vezalke, trakove in vse druge ohlapne predmete.
- Izpraznite žepes in razgrnite oblačila.

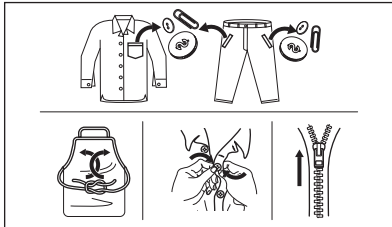

10.2 Trdovratni madeži

Za nekatere madeže voda in pralno sredstvo nista dovolj.

Priporočamo, da te madeže odstranite, preden daste perilo v napravo.

Na voljo so posebna sredstva za odstranjevanje madežev. Uporabite posebno sredstvo za odstranjevanje madežev, ki je primerno za vrsto madeža in tkanine.

Sredstva za odstranjevanje madežev ne pršite po oblačilih v bližini naprave, ker razjeda plastične dele.



10.3 Vrsta in količina pralnega sredstva

Izbira pralnega sredstva in uporaba prave količine vplivata na učinkovitost pranja, zmanjšujeta pa tudi odpadke in pomagata varovati okolje:

- Uporabljajte samo pralna in druga sredstva, ki so posebej namenjena pranju v pralnem stroju. Najprej upoštevajte naslednja splošna pravila:
 - pralni praški za vse vrste tkanin, razen občutljivih. Za belo perilo in razkuževanje perila uporabljajte pralni prašek, ki vsebuje belilo,
 - tekoča pralna sredstva, po možnosti za programe pranja pri nižjih temperaturah (največ 60 °C) za vse vrste tkanin ali posebne samo za volno.
- Izbira in količina pralnega sredstva sta odvisni od: vrste tkanine (občutljivo perilo, volнено perilo, bombaž itd.), barve oblačil, teže perila, stopnje umazanosti, temperature pranja in trdote vode.
- Upoštevajte navodila z embalaže pralnih ali drugih sredstev in pazite, da ne prekoračite najvišje navedene ravni (**MAX**).
- Ne mešajte različnih vrst pralnih sredstev.
- Uporabite manj pralnega sredstva, če:
 - perete manjšo količino perila,
 - je perilo manj umazano,
 - se pralno sredstvo med pranjem zelo peni.
- Tablete ali kapsule pralnega sredstva vedno vstavite v boben, ne v predal za pralno sredstvo.

Premajhna količina pralnega sredstva lahko povzroči naslednje:

- nezadovoljive rezultate pranja,
- posivitev perila,

- mastna oblačila,
- plesen v napravi.

Prevelika količina pralnega sredstva lahko povzroči naslednje:

- penjenje,
- slabši učinek pranja,
- slabše izpiranje,
- večji negativni vpliv na okolje.

10.4 Ekološki nasveti

Za varčevanje z vodo, energijo in pomoč pri zaščiti okolja priporočamo, da upoštevate naslednje nasvete:

- **Običajno umazano perilo** lahko perete **brez predpranja** in tako prihranite pralno sredstvo, vodo in čas (s tem varujete tudi okolje!).
- Če napravo napolnite z **največjo količino perila, ki je navedena za vsak program, zmanjšate porabo energije in porabo vode**.
- Z ustreznimi predhodnimi postopki lahko odstranite madeže in posamezne umazane dele; perilo lahko za tem perete pri nižji temperaturi.
- Za pravo količino pralnega sredstva si oglejte količino, ki jo predlaga proizvajalec pralnega sredstva, in preverite trdoto vode vašega domačega sistema. Oglejte si »Trdota vode«.
- Nastavite **najvišje število vrtljajev centrifuge** za izbrani program pranja, **preden perilo sušite v sušilnem stroju**. Na ta način prihranite energijo med sušenjem!

10.5 Trdota vode

Če je trdota vode na vašem območju visoka ali srednja, priporočamo, da uporabite sredstvo za mehčanje vode za pralne stroje. Na območjih, kjer je voda bolj mehka, uporaba sredstva za mehčanje vode ni potrebna.

Za informacije o trdoti vode v vašem kraju se obrnite na krajevno vodovodno podjetje.

Uporabite pravo količino sredstva za mehčanje vode. Upoštevajte navodila z embalaže izdelka.

11. VZDRŽEVANJE IN ČIŠČENJE



OPOZORILO!

Oglejte si poglavja o varnosti.

11.1 Razpored občasnega čiščenja

Občasno čiščenje pomaga podaljšati življenjsko dobo naprave.

Po koncu vsakega programa naj ostanejo vrata in predal za pralno sredstvo malo priprta, da omogočite kroženje zraka in posušite notranjost naprave: na ta način preprečite nastajanje plesni in neprijetnih vonjav.

Če naprave ne uporabljate dalj časa: zaprite pipo in izključite napravo.

Orientacijski razpored občasnega čiščenja:

Odstranjevanje vodnega kamna	Dvakrat letno
Vzdrževalno pranje	Enkrat mesečno
Čiščenje tesnila vrat	Vsaka dva meseca
Čiščenje bobna	Vsaka dva meseca
Čiščenje predala za pralno sredstvo	Vsaka dva meseca
Čiščenje filtra odtočne črpalke	Dvakrat letno
Čiščenje filtra v cevi za dovod vode in filtra v ventilu	Dvakrat letno

V naslednjih odstavkih je razloženo, kako morate čistiti vsak del.

11.2 Odstranjevanje tujkov



Pred zagonom programa preverite, ali so vsi žepi prazni in ohlapni predmeti zapeti. Oglejte si »Polnjenje stroja« v »Namigi in nasveti«.

Odstranite vse tujke (kot so kovinske sponke, gumbi, kovanci itd.), ki jih morda najdete za tesnilom vrat, v filtrih in bobnu. Oglejte si odstavke »Tesnilo vrat z zbiralnim utorom«, »Čiščenje bobna«, »Čiščenje odtočne črpalke« in »Čiščenje filtra v cevi za dovod vode in filtra v ventilu«. Po potrebi se obrnite na pooblaščen servisni center.

11.3 Čiščenje zunanjih površin

Napravo čistite le z milom in toplo vodo. Povsem posušite vse površine. Ne uporabljajte grobih gobic ali abrazivnih materialov.



POZOR!

Ne uporabljajte alkohola, topil ali kemičnih izdelkov.



POZOR!

Kovinskih površin ne čistite s čistili na osnovi klora.

11.4 Odstranjevanje vodnega kamna

Če je trdota vode na vašem območju visoka ali srednja, priporočamo, da uporabite sredstvo za odstranjevanje vodnega kamna za pralne stroje.

Redno pregledujte boben in tako preprečite nastajanje vodnega kamna in nabiranje delcev rje.

Za odstranjevanje delcev rje uporabite le posebne izdelke za pralne stroje. To naredite ločeno od pranja perila.



Vedno upoštevajte navodila z embalaže izdelka.

11.5 Vzdrževalno pranje

Pri programih z nizko temperaturo je možno, da nekaj pralnega sredstva ostane v bobnu. Redno izvajajte vzdrževalna pranja. To storite na naslednji način:

- Iz bobna odstranite vse perilo.

- Izberite program za bombaž z najvišjo temperaturo in majhno količino pralnega sredstva.

11.6 Tesnilo na vratih

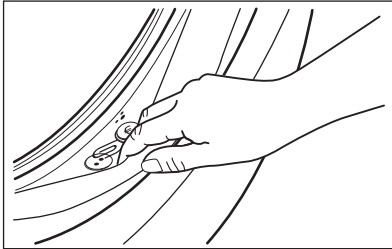

Redno pregledujete tesnilo in povsem izpraznite notranjost.

11.7 Čiščenje bobna

Redno pregledujte boben in tako preprečite nastajanje vodnega kamna in nabiranje delcev rje. Uporabite posebne izdelke za odstranjevanje delcev rje iz bobna.

Priporočamo, da naredite naslednje:

1. Očistite boben s posebnim čistilom za nerjavno jeklo.
2. Vključite kratek program za pranje bombažnega perila pri najvišji temperaturi z majhno količino pralnega sredstva.

11.8 Čiščenje predala za pralno sredstvo

1.

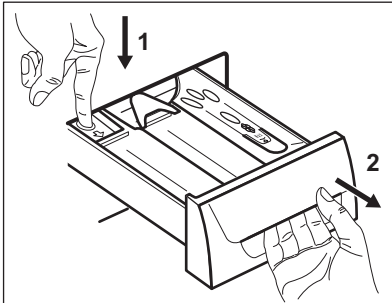

2.

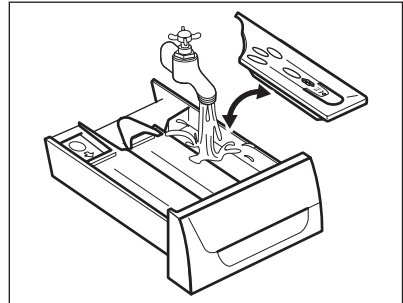

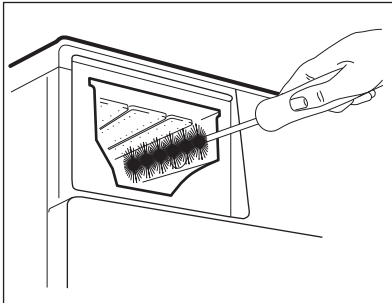

3.

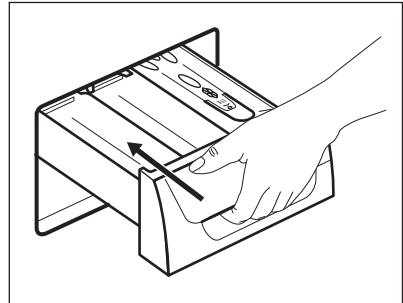

4.



11.9 Čiščenje filtra na odtoku

-  Filtra na odtoku ne čistite, če je voda v napravi vroča.
-  Redno pregledujte filter odtočne črpalke in poskrbite, da bo čist.
-  Ponavljajte koraka 2 in 3, dokler voda ne preneha iztekati.

1.

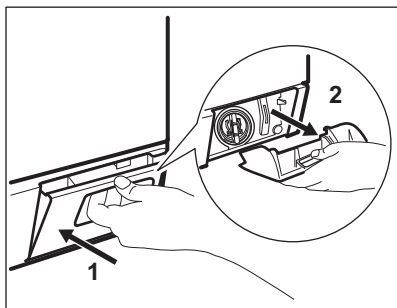

2.

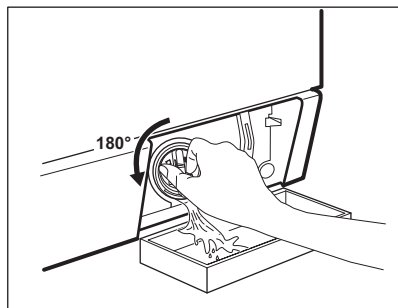

3.

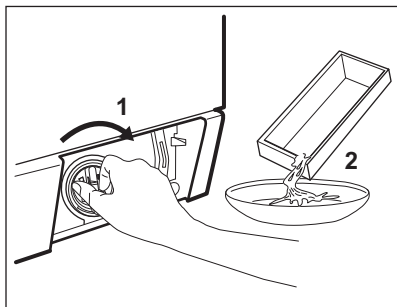

4.

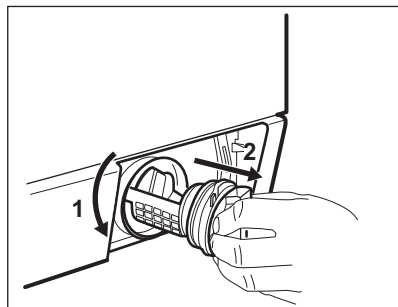

5.

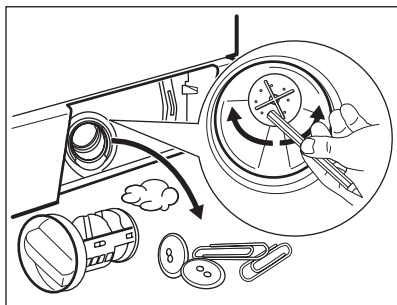

6.

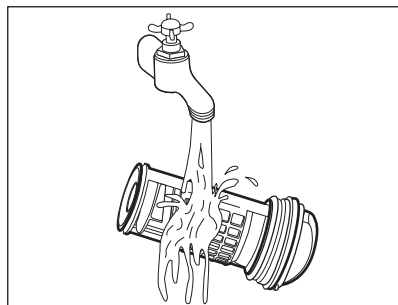

7.

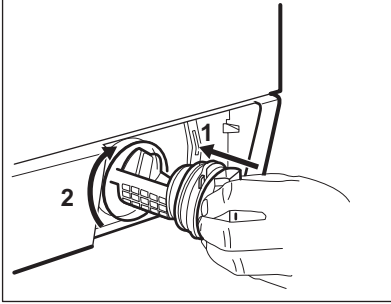

8.

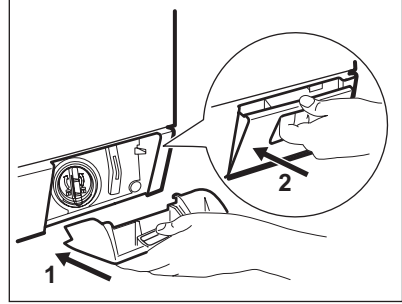

11.10 Čiščenje cevi za dovod vode in filtrov ventilov

Redno čistite obe (za vročo in hladno vodo) cevi za dovod vode in filtra ventilov.

1.

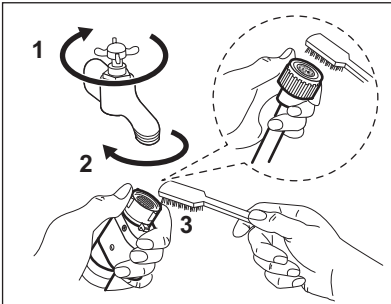

2.

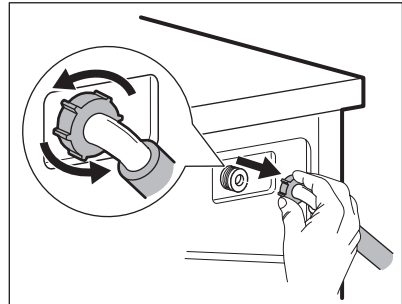

3.

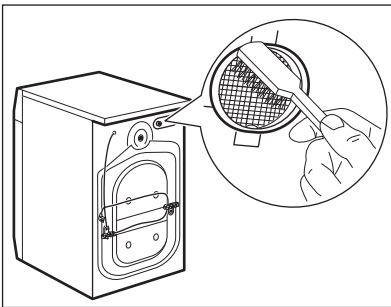

4.

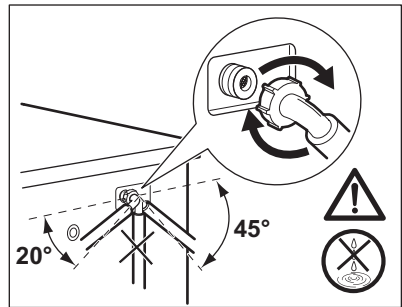

11.11 Črpanje v sili

Zaradi motenj v delovanju naprava ne more izčrpati vode.

V tem primeru izvedite korake od (1) do (9) razdelka »Čiščenje filtra na odtoku«. Po potrebi očistite črpalčko.

Ko vodo izčrpate s pomočjo postopka za črpanje v sili, morate odtočni sistem znova aktivirati:

1. Ko vodo izčrpate s pomočjo postopka za črpanje v sili, morate odtočni sistem znova aktivirati: V predelek za glavno pranje predala za pralno sredstvo vlijete dva litra vode.
2. Vključite program, da naprava izčrpa vodo.

11.12 Zaščita pred zmrzaljo

Če je naprava nameščena na mestu, kjer lahko temperatura pade pod 0 °C, odstranite preostalo vodo iz cevi za dovod vode in odtočne črpalke.

1. Iztaknite vtič iz omrežne vtičnice.
2. Zaprite pipo.
3. Konca cevi za dovod vode položite v posodo in pustite, da voda odteče iz cevi.
4. Izpraznite odtočno črpalko. Oglejte si postopek za črpanje v sili.
5. Ko je odtočna črpalka prazna, znova namestite cev za dovod vode.



OPOZORILO!

Pred ponovno uporabo naprave se prepričajte, da je temperatura višja od 0 °C. Proizvajalec ni odgovoren za škodo, nastalo zaradi nizkih temperatur.

12. ODPRAVLJANJE TEŽAV



OPOZORILO!

Oglejte si poglavja o varnosti.

12.1 Opozorilne kode in možne okvare

Naprava se med uporabo ne zažene ali zaustavi. Najprej poskusite najti rešitev težave (oglejte si razpredelnice).



OPOZORILO!

Pred kakršnimi koli preverjanji izklopite napravo.

Pri nekaterih težavah se na prikazovalniku prikaže opozorilna koda, tipka  pa lahko nepretrgoma utripa:

Problem	Možna rešitev
 Naprava se z vodo ne napolni pravilno.	<ul style="list-style-type: none"> • Preverite, ali je pipa odprta. • Prepričajte se, da tlak v vodovodnem omrežju ni prenizek. Za te podatke se obrnite na lokalno komunalno podjetje. • Prepričajte se, da pipa ni zamašena. • Prepričajte se, da filtri na dovodnih ceveh in filtri na ventilih niso zamašeni. Oglejte si »Vzdrževanje in čiščenje«. • Prepričajte se, da cevi za dovod vode niso prepognjene, poškodovane ali ukrivljene. • Prepričajte se, da so dovodne vodovodne cevi ustrezno priključene.

<p>E20 Naprava ne izčrpa vode.</p>	<ul style="list-style-type: none"> • Prepričajte se, da sifon umivalnika ni zamašen. • Prepričajte se, da cev za odvod vode ni prepognjena ali ukrivljena. • Prepričajte se, da odtočni filter ni zamašen. Filter po potrebi očistite. Oglejte si »Vzdrževanje in čiščenje«. • Prepričajte se, da je cev za odvod vode ustrezno priključena. • Nastavite program črpanja, če ste nastavili program brez faze črpanja. • Nastavite program črpanja, če ste nastavili funkcijo, ki se zaključi z vodo v kadi.
<p>E40 Vrata naprave so odprta ali niso pravilno zaprta.</p>	<ul style="list-style-type: none"> • Prepričajte se, da so vrata dobro zaprta.
<p>E91 Notranja napaka. Ni komunikacije med elektronskimi elementi naprave.</p>	<ul style="list-style-type: none"> • Program se ni zaključil pravilno ali pa se je naprava prezgodaj ustavila. Napravo izklopite in jo ponovno vklopite. • Če se ponovno prikaže opozorilna koda, se obrnite na pooblaščen servisni center.
<p>Eh0 Električno napajanje je nestabilno.</p>	<ul style="list-style-type: none"> • Počakajte, da se električno napajanje stabilizira.

Če se na prikazovalniku prikažejo druge opozorilne kode, izklopite in vklopite napravo. Če se težava nadaljuje, se obrnite na pooblaščen servisni center.

V primeru različnih težav s pralnim strojem preverite spodnjo razpredelnico glede možnih rešitev.

Problem	Možna rešitev
<p>Program se ne zažene.</p>	<ul style="list-style-type: none"> • Poskrbite, da je vtič vključen v omrežno vtičnico. • Poskrbite, da so vrata naprave zaprta. • Poskrbite, da nobena varovalka v omarici z varovalkami ni poškodovana. • Morate se dotakniti tipke . • Če je nastavljen zamik vklopa, nastavitvev prekličite ali počakajte, da se odštevanje konča. • Izklopite funkcijo Varovalo za otroke, če je vklopljena. • Preverite položaj gumba pri izbranem programu.
<p>Naprava se napolni z vodo in jo takoj izčrpa.</p>	<ul style="list-style-type: none"> • Poskrbite, da bo loputa v pravem položaju. Cev je morda nameščena prenizko. Oglejte si »Navodila za namestitvev«.

Problem	Možna rešitev
Centrifuga ne deluje ali pa pranje traja dlje kot običajno.	<ul style="list-style-type: none"> • Prepričajte se, da odtočni filter ni zamašen. Filter po potrebi očistite. Oglejte si »Vzdrževanje in čiščenje«. • Ročno prilagodite kose v kadi in znova zaženite fazo ožemanja. Problem je lahko posledica neustreznega ravnovesja.
Na tleh je voda.	<ul style="list-style-type: none"> • Prepričajte se, da so priključki vodovodnih cevi tesno priti in da iz njih ne izteka voda. • Poskrbite, da na cevi za dovod in cevi za odvod vode ne bo poškodb. • Prepričajte se, da ste uporabili ustrezen detergent v ustrezni količini.
Vrat naprave ne morete odpreti.	<ul style="list-style-type: none"> • Pazite, da ne izberete programa pranja, ki se zaključi z vodo v kadi. • Prepričajte se, da je program pranja končan.
Naprava povzroča neobičajen hrup in se trese.	<ul style="list-style-type: none"> • Prepričajte se, da je naprava v vodoravnem položaju. Oglejte si »Navodila za namestitvev«. • Prepričajte se, da so embalaža in/ali transportni vijaki odstranjeni. Oglejte si »Navodila za namestitvev«. • V boben dajte več perila. Količina perila je morda premajhna.
Cikel je krajši od prikazanega časa.	<ul style="list-style-type: none"> • Naprava izračuna nov čas glede na količino perila.
Rezultati pranja niso zadovoljivi.	<ul style="list-style-type: none"> • Dodajte več detergenta ali uporabite drugo znamko detergenta. • Za odstranjevanje trdovratnih madežev pred pranjem perila uporabite posebna čistila. • Poskrbite, da nastavite ustrezno temperaturo. • Zmanjšajte količino perila.
Preveč pene v bobnu med pranjem.	<ul style="list-style-type: none"> • Zmanjšajte količino pralnega sredstva.
Po pranju se v predalu za pralno sredstvo nahajajo ostanki pralnega sredstva.	<ul style="list-style-type: none"> • Poskrbite, da bo loputa v pravem položaju (GOR za prašek – DOL za tekoče pralno sredstvo). • Prepričajte se, da ste predal za pralno sredstvo uporabili v skladu z navodili za uporabo.
Lučka bobna ne zasveti.	<ul style="list-style-type: none"> • Prepričajte se, da LED-žarnica ni pregorela. Za zamenjavo se obrnite na pooblaščen servisni center.

Ko izvedete kontrolo, vklopite napravo. Program se začne izvajati od točke prekinitve naprej.

Če se težava ponovi, se obrnite na pooblaščen servisni center.

Potrebni podatki za servisni center se nahajajo na ploščici za tehnične navedbe.

13. ODPIRANJE VRAT V SILI

V primeru izpada električne energije ali okvare naprave ostanejo vrata naprave zaklenjena. Program pranja se nadaljuje ob ponovni vzpostavitvi električne napetosti. Če ostanejo vrata zaklenjena v primeru okvare, jih lahko odprete z uporabo funkcije za odklepanje v sili.

Pred odpiranjem vrat:



POZOR!
Prepričajte se, da voda in perilo nista vroča. Po potrebi počakajte, da se ohladita.



POZOR!
Prepričajte se, da se boben ne vrti. Po potrebi počakajte, da se boben neha vrteti.



Prepričajte se, da raven vode v bobnu ni previsoka. Po potrebi opravite črpanje v sili (oglejte si »Črpanje v sili« v poglavju »Vzdrževanje in čiščenje«).

Če želite odpreti vrata, nadaljujte po naslednjem postopku:

1. Pritisnite tipko ① za izklop naprave.
2. Iztaknite vtič iz omrežne vtičnice.
3. Odprite loputo filtra.
4. Enkrat povlecite sprožilo za odklepanje v sili navzdol. Povlecite ga še enkrat navzdol, naj bo napet, medtem pa odprite vrata naprave.

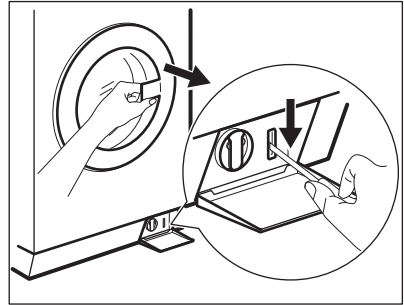

5. Vzemite ven perilo in zaprite vrata naprave.
6. Zaprite loputo filtra.

14. VREDNOSTI PORABE

14.1 Uvod



Za podrobnejše informacije o energijski nalepki si oglejte spletno povezavo www.theenergylabel.eu.



Koda QR na energijski nalepki z naprave zagotavlja spletno povezavo do informacij, povezanih z delovanjem naprave, v podatkovni bazi EU EPREL. Energijsko nalepko hranite za referenco skupaj z navodili za uporabo in vsemi drugimi dokumenti, ki so priloženi tej napravi. Iste informacije lahko v bazi EPREL najdete tudi s pomočjo povezave <https://eprel.ec.europa.eu> ter imena modela in številke izdelka, ki ju najdete na ploščici za tehnične navedbe naprave. Za položaj ploščice za tehnične navedbe si oglejte poglavje »Opis izdelka«.

14.2 Legenda

kg	Količina perila.	h:mm	Trajanje programa.
kWh	Poraba energije.	°C	Temperatura v perilu.
Litri	Poraba vode.	obr./m in	Hitrost ožemanja.
%	Preostala vlaga ob koncu faze ožemanja. Višja kot je hitrost ožemanja, večji je hrup in nižja je vsebnost preostale vlage.		



Vrednosti in trajanje programa se lahko razlikujejo glede na različne pogoje (npr. sobno temperaturo, temperaturo in tlak vode, količino in vrsto perila, napajalno napetost) in tudi če spremenite privzeto nastavitve programa.

14.3 V skladu z uredbo Evropske komisije 2019/2023

Eco 40-60 pro- gram	kg	kWh	Litri	h:mm	%	°C	obr./ min¹⁾
Polna napolnje- nost	8	1.040	60	3:30	52	42	1351
Polovična napol- njenost	4	0.680	45	2:45	52	36	1351
Četrtnska napol- njenost	2	0.420	35	2:45	54	28	1351

1) Največja hitrost ožemanja.

Poraba energije v različnih načinih

Izklop (W)	Stanje pripravljenosti (W)	Zakasnen vklop (W)
0.05	0.05	4.00
Čas do izklopa/stanja pripravljenosti je največ 15 minut.		

14.4 Splošni programi





Te vrednosti so samo orientacijske.

Program	kg	kWh	Litri	h:mm	%	°C	obr./min ¹⁾
Bombaž ²⁾ 95 °C	8	2.79	80	2:10	52	85	1400
Bombaž 60 °C	8	1.46	70	1:35	52	52	1400
Bombaž ³⁾ 20 °C	8	0.19	70	1:10	52	20	1400
Sintetika 40 °C	4	0.43	35	1:00	35	40	1200
Blago ⁴⁾ 30 °C	4	0.18	50	0:50	35	30	1200
Ročno pranje 30 °C	2	0.28	55	0:55	30	30	1200

- 1) Referenčni indikator hitrosti ožemanja.
 2) Primerno za pranje močno umazanega perila.
 3) Primerno za pranje malo umazanega bombažnega perila.
 4) Deluje tudi kot kratek cikel pranja za malo umazano perilo.

15. SKRB ZA OKOLJE

Reciklirajte materiale, ki jih označuje simbol . Embalažo odložite v ustrezne zabojnike za reciklažo. Pomagajte zaščititi okolje in zdravje ljudi ter reciklirati odpadke električnih in elektronskih naprav. Naprav, označenih

s simbolom , ne odstranjujte z gospodinjstvi odpadki. Izdelek vrnite na krajevno zbirališče za recikliranje ali se obrnite na občinski urad.



Electrolux Professional S.p.A.
Viale Treviso, 15 -33170 Pordenone
Italy

www.electroluxprofessional.com/mypro/